

HYUNDAI

Owners manual

Gasoline Tiller

T 700

T 800

T 850

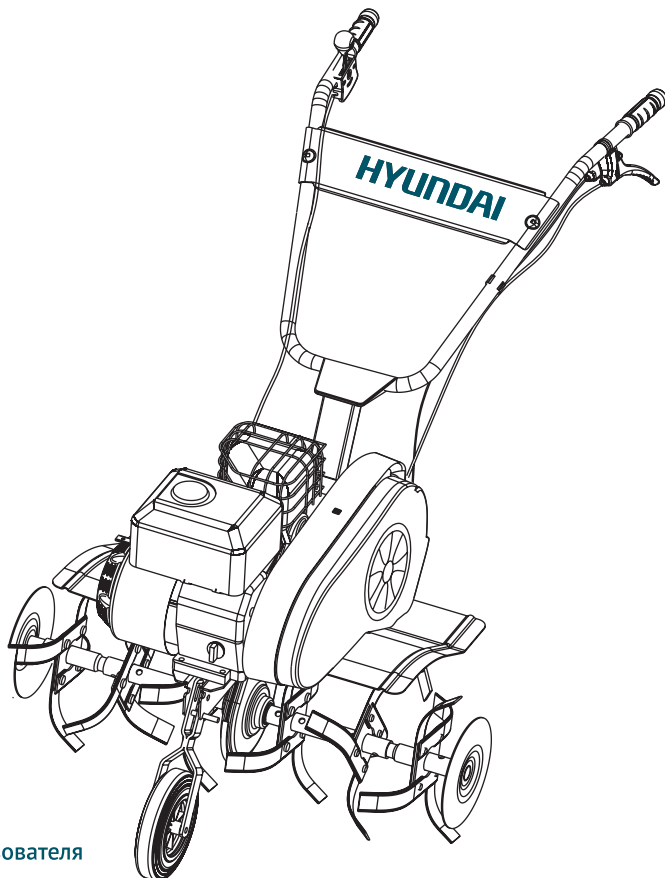

RU

Руководство пользователя

Бензиновый культиватор

LV

Ekspluatācijas instrukcija

Benzīna kultivators

LT

Naudojimo žinynas

Benzininis kultivatorius

EE

Kasutusjuhend

Bensiinimootoriga mullafrees

Licensed by
HYUNDAI Corporation
Korea

RU

4

Производитель оставляет за собой право на внесение изменений в конструкцию, дизайн и комплектацию изделий. Изображения в инструкции могут отличаться от реальных узлов и надписей на изделии.

LV

34

Ražotājam ir tiesības veikt izmaiņas izstrādājuma dizainā, konstrukcijā un pilnajā komplektācijā. Šajā instrukcijā publicētie attēli var atšķirties no faktiskajām izstrādājuma detaļām un marķējumiem.

LT

64

Gamintojas pasilieka teise keisti gaminio sandara, sudeti ir visa gamini. Šiame žinyne pateiktos nuotraukos gali skirtis nuo tikru gaminiu ir gaminio žymejimu.

EE

94

Tootja jätab endale õiguse teha toote disainis, ehituses ja komplektis muudatusi. Käesolevas juhendis olevad pildid võivad toote tegelikest koostudest ja märgistustest erineda.

RU

Перед началом эксплуатации внимательно прочитайте руководство пользователя

LV

Pirms speka aprikojuma ekspluatācijas nepieciešams uzmanīgi izlasīt instrukciju

LT

Prieš pradedami naudoti elektros iranga, butina atidžiai perskaitykite ši žinyna

EE

Enne elektriseadmete kasutamist tuleb lugeda hoolikalt kasutusjuhendit

1. Примечания	стр 04
2. Предисловие	стр 05
3. Технические характеристики.	стр 06
4. Описание изделия	стр 07
5. Общий вид	стр 08
6. Комплектность и составные части.	стр 09
7. Информация по безопасности	стр 11
8. Описание символов	стр 16
9. Сборка изделия	стр 17
10. Работа с устройством	стр 22
11. Тех. обслуживание	стр 25
12. Поиск неисправностей	стр 33

Расшифровка обозначений

T - Tiller (культиватор)

Серийный номер изделия Hyundai на табличке, расположенной на изделии содержит информацию о дате его производства:

1. Год изготовления
2. Первая буква наименования модели
3. Техническая информация
4. Месяц изготовления
5. Серийный номер

15ST0600001

Расшифровка примера: изготовлено в июне 2015 года.

Информация о дате изготовления и серийный номер содержатся также в гарантийном талоне. Гарантийный талон является неотъемлемой частью данного руководства пользователя.

Производитель оставляет за собой право на внесение изменений в конструкцию, дизайн и комплектацию изделий. Изображения в инструкции могут отличаться от реальных узлов и надписей на изделии.

Предисловие

Благодарим Вас за приобретение культиватора **HYUNDAI**.

В данном руководстве содержится описание техники безопасности и процедур по обслуживанию и использованию моделей культиваторов **HYUNDAI**.

Все данные в Руководстве пользователя содержат самую свежую информацию, доступную к моменту печати. Просим принять во внимание, что некоторые изменения, внесенные производителем могут быть не отражены в данном руководстве. А также изображения и рисунки могут отличаться от реального изделия. При возникновении проблем используйте полезную информацию, расположенную в конце руководства.

Перед началом работы с культиватором необходимо внимательно прочитать все руководство. Это поможет избежать возможных травм и повреждения оборудования.

Технические характеристики

Культиватор		T 700	T 800	T 850
Бензиновый двигатель		4-х тактный, IC 160	4-х тактный, IC 200-2	4-х тактный, IC 200-2
Мощность	л.с.	5.5	6.5	6.5
Обороты двигателя	об/мин	3600	3600	3600
Объем двигателя	см ³	163	196	196
Емкость масляного картера*	л	0.6	0.6	0.6
Емкость топливного бака	л	3.6	3.6	3.6
Ширина захвата с защитными дисками	мм	550	550	800
Диаметр комплекта пропашки (фрез)	мм	300	300	300
Частота вращения фрез при оборотах двигателя 3000	об/мин	114	114 (вперед) 45 (назад)	114 (вперед) 45 (назад)
Стартер		ручной	ручной	ручной
Привод		1 передача вперед	1 передача вперед 1 передача назад	1 передача вперед 1 передача назад
Уровень шума	dB(A)	96	96	96
Масса	кг	50.1	47.2	51.4

Бензиновые культиваторы **HYUNDAI** проходят обязательную сертификацию и соответствуют требованиям:

TP TC 010/2011 «О безопасности машин и оборудования»;

TP TC 020/2011 «Электромагнитная совместимость технических средств».

Описание изделия

Мотокультиваторы HYUNDAI оснащены мощными двигателями OHV последнего поколения производства HYUNDAI.

Двигатели HYUNDAI имеют следующие особенности:

- Высокая мощность и малый вес двигателя.
- Увеличенный моторный ресурс более 2.000 моточасов.
- Сниженный уровень шума по сравнению с аналогичными моторами.
- Низкий расход топлива АИ-92
-

Особенности культиватора HYUNDAI:

- Трансмиссия культиватора является цепной и передает до 95% крутящего момента двигателя.
- Модели HYUNDAI T 800 и T850 оснащены функцией реверса, что значительно повышает маневренность и удобство эксплуатации.
- Узкая цепная трансмиссия HYUNDAI позволяет легко закапываться на максимальную глубину до 33 см.
- Удобное транспортировочное колесо облегчает транспортировку.
- Регулируемая по высоте панель оператора значительно облегчает работу.
- Кованые саблевидные фрезы легко справляются даже с целинными землями.
- Предусмотрены боковые защитные диски для защиты растений при пропашке.
- Широкий спектр навесного оборудования делает культиваторы HYUNDAI незаменимыми помощниками в саду.

Общий вид изделия



рис. 1

A	Панель оператора
B	Двигатель
C	Защитные крылья
D	Защитные диски
E	Транспортировочное колесо
F	Цепная трансмиссия
G	Фрезы
H	Сошник
I	Кожух трансмиссии

**Комплектность
и составные
части изделия:**

В комплект поставки входит:

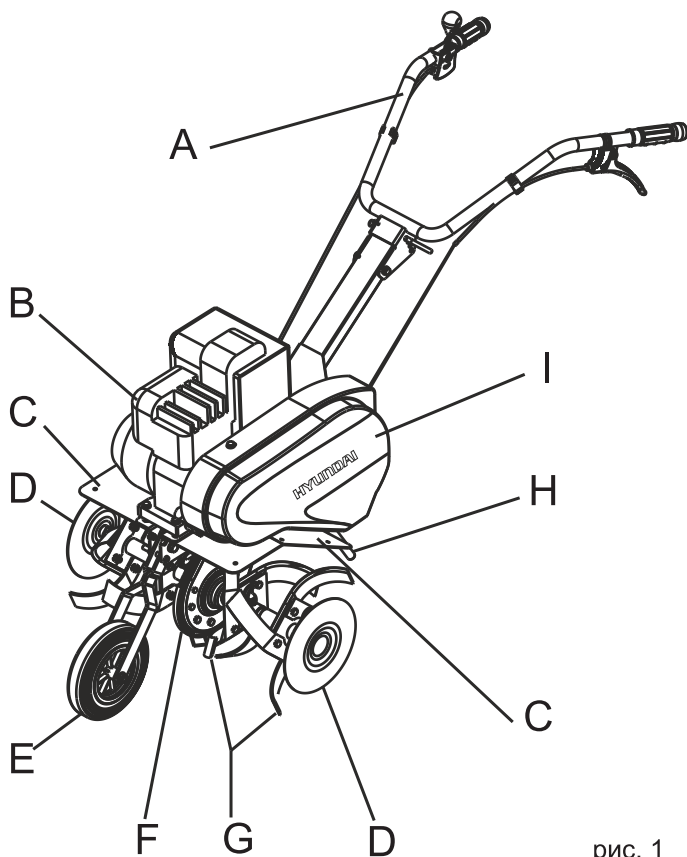
1. Мотокультиватор 1 шт.
2. Левая фреза 1 шт(2 шт. для T850)
3. Правая фреза 1 шт(2 шт. для T850)
4. Откидной шплинт 10*34 6 шт.
5. Сошник. 1 шт.
6. Откидной шплинт 8*38 1 шт.
7. Транспортировочное колесо 1 шт.
8. Болт М 10*50 1 шт.
9. Пружинный зажим 2 шт.
10. Консоль 1 шт.
11. Болт М 8*20 3 шт.
12. Шайба 4 шт.
13. Гайка М 8 3 шт.
14. Защитные крылья. 2 шт.
15. Панель оператора 1 шт.
16. Винт М 8*80 1 шт.
17. Стопорная гайка М 8 1 шт.
18. «Палец» 1 шт.
19. Пружинный зажим 1 шт.
20. Стопорная гайка М 6 1 шт.
21. Зажим 2 шт.

Порядковые номера, приведенные выше, соответствуют номерам, обозначающим составные части на рисунках, используемых в руководстве пользователя (См.рис.2)

Составные
части изделия
рис. 2

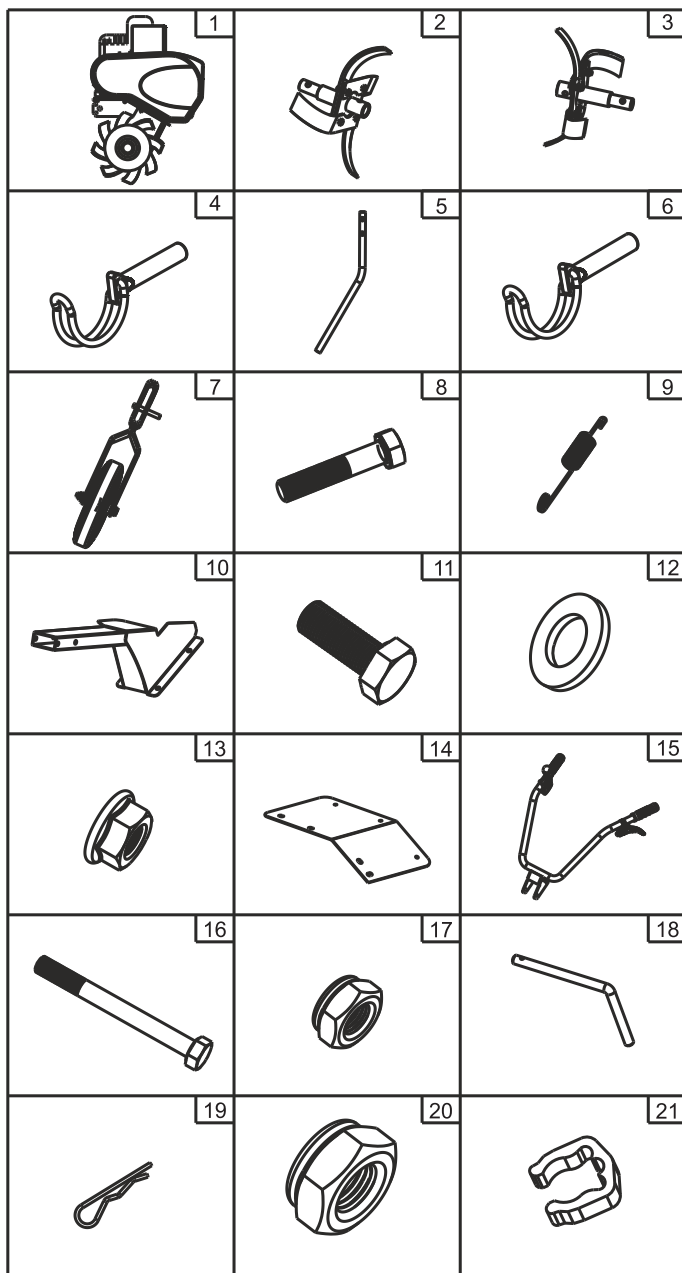

При работе с устройством необходимо обязательно соблюдать эти требования по технике безопасности:

- Перед первым применением необходимо внимательно прочитать инструкцию по эксплуатации и сохранять ее для дальнейшего использования.

- Перед вводом в эксплуатацию пользователь устройства должен ознакомиться с функциями и элементами управления культиватором.

- Оператор должен знать, как можно немедленно остановить рабочие органы культиватора и двигатель.

- Во время работы культиватора необходимо всегда выполнять рекомендации, содержащиеся в этой инструкции по эксплуатации. В противном случае возникает опасность травматизма или опасность повреждения устройства.

- Приводить устройство в действие разрешается только, находясь в хорошем физическом и психическом состоянии.

- Запрещается работать с устройством после приема лекарств, употребления алкогольных напитков или наркотиков, которые могут оказать негативное влияние на реакцию работающего.

- Данное устройство предназначено только для обработки почвы при посевных работах, возделывании или уходе за растениями. Использование культиватора в других целях запрещено.

Опасность травматизма!

- Работать с культиватором разрешается только пользователям, которые прочитали инструкцию по эксплуатации. Ни в коем случае нельзя доверять управление устройством детям.

- Необходимо учитывать, что оператор или пользователь несет ответственность за несчастные случаи или угрозу для жизни других персон и их имущества.

- Никогда не пользуйтесь культиватором при нахождении людей, детей и животных в непосредственной близости от рабочей зоны.

- Культиватор удовлетворяет требованиям действующих европейских норм по правилам техники безопасности. Из соображений безопасности не вносите никаких изменений в конструкцию устройства.

Подготовка к работе

- При эксплуатации устройства всегда одевайте прочную обувь на нескользящей подошве и длинные брюки.

- Не разрешается работать с устройством босиком или в сандалиях.

- Перед использованием всегда производите визуальный осмотр, чтобы убедиться, что оснастка и детали не изношены и не имеют повреждений. При поврежденных режущих кромках или крепежных винтах, необходимо заменить комплект полностью, чтобы не нарушить баланс устройства.

- Тщательно проверьте рабочую зону и удалите все посторонние предметы.

- Перед началом работы на устройстве установите защитные крылья.

- Избегайте слишком длительного управления устройством, так как продолжительное воздействие вибрации на руки оператора может нанести вред.

Действия при работе культиватором

Включайте двигатель в соответствии с указаниями и только при обеспечении безопасного расстояния от ног до пропашной оснастки.

- Запрещено присутствие посторонних лиц в рабочей зоне.

- Руки и ноги не должны располагаться на вращающихся элементах или под ними.

- Ни в коем случае не приподнимайте и не транспортируйте устройство при работающем двигателе.

- Поднимайте устройство вдвоем. Для этого возьмитесь за рукоятки, а также за валы культиватора. Для защиты рук одевайте защитные перчатки.

Остановите двигатель, если:

- устройство находится без присмотра,
- перед заправкой топливом,
- перед транспортировкой.

Опасность травматизма!

- Никогда не кладите руки или ноги на вращающиеся детали или под них. Никогда не прикасайтесь к вращающейся фрезе.

- С целью исключения возгорания двигатель и выхлопная труба должны быть чистыми от травы, листьев или вытекшего масла (смазки) и топлива.

Техобслуживание и ремонт

- Перед проведением любых работ на устройстве отсоединяйте штекер провода свечи зажигания.

- Для того чтобы устройство работало надежно, затягивайте все гайки, болты и винты до упора.

- Из соображений безопасности своевременно заменяйте изношенные или поврежденные детали.

- Пропашку можно производить только при дневном свете или хорошем искусственном освещении.

- При работе устройства на холмистой местности культиватор может опрокинуться. Можно использовать устройство на холмистой местности с подъемом склонов не более 10% (5,7°).

Опасность травм!

Угол наклона 5,7° соответствует вертикальному подъему 10 см при 100 см горизонтальной площади.

- Всегда следите за правильным расположением устройства на склонах. Плужную вспашку нельзя выполнять на слишком крутых склонах, чтобы не потерять контроль над управлением культиватором.

- При работах на холмистой местности должны быть установлены все четыре фрезы.

- Не ведите работы поперек склона, а также вперед или назад. Оператору запрещается стоять на склоне ниже устройства, чтобы при возможной потере контроля над ним не попасть под движущийся культиватор.

- Смену направления движения на холмистой местности надо производить с большой осторожностью, чтобы не потерять контроль над устройством.

- Передвигайтесь с устройством только в темпе шага, быстрое передвижение запрещено. При быстром перемещении возрастает опасность возможных несчастных случаев из-за спотыкания, скольжения и т.п.

- На каменистых почвах снижайте угловую скорость.

- Для регулирования рабочей глубины хода, вдавливайте сошник в почву больше или меньше, изменяя усилие нажатия на ручку.

- При смене направления движения или при приближении устройства соблюдайте особую осторожность.

- Следите за препятствиями при движении культиватора назад, чтобы не споткнуться!

- Не меняйте основное положение двигателя, не переворачивайте его.

Бензин сильно токсичен и горюч!

- Храните бензин только в предназначенных для этого емкостях.

- Храните бензин вдали от источников искр, открытого пламени, постоянного горения, а также источников тепла и других источников возгорания.

- Транспортировка устройства должна производиться строго в вертикальном положении.

- Устройство транспортируйте только с пустым топливным баком и закрытым краном топливного бака (при его наличии).

- Если бензобак следует опустошить, то запустите двигатель вне помещения до полной выработки топлива.

- Заправку производите только на открытой местности. Не курите во время заправки.

- Топливный бак не заполняйте полностью, а наливайте топливо приблизительно на 4 см. ниже кромки наливного патрубка, чтобы имелось место для расширения топлива.

- Заливать бензин необходимо до запуска двигателя. Во время работы двигателя или при неостывшем устройстве нельзя открывать крышку бензобака или доливать бензин.

Информация по безопасности

- Если Вы перелили бензин через край, то запускать двигатель можно только после очистки поверхности, залитой бензином. Не включайте зажигание до того момента, пока пары бензина не улетучились (протереть насухо).

- Крышка бензобака должна быть плотно закрыта.

- Из соображений безопасности необходимо проверять топливопровод, бензобак, пробку бензобака и подсоединения на отсутствие повреждений и неплотностей. При необходимости соответствующие узлы надо заменить.

- Следует заменять поврежденные глушители и защитные пластины.

- Никогда не оставляйте устройство с бензином в бензобаке в помещении. Есть опасность вступления бензиновых паров в контакт с открытым огнем или искрами и возможно воспламенение паров.

- Перед тем как поставить устройство в закрытое помещение, дайте возможность двигателю остыть.

- Культиватор выделяет отработавшие газы пока двигатель работает. Никогда не используйте моторизованное устройство в закрытых или плохо проветриваемых помещениях. Существует прямая угроза жизни вследствие отравления!

Описание символов



Гарантированный уровень шума Lwa

Сцепление рабочих элементов

Привод переднего хода (Т 700, Т 800, Т850)

Привод заднего хода (Т 800, Т850)

При включении двигателя не приводить в действие.

Т 700



Т 800, Т850

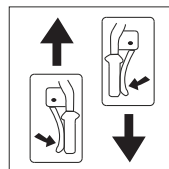

Регулятор оборотов двигателя



Быстро (max обороты)

Медленно (min обороты)

Остановка двигателя

Монтаж рыхлительных фрез

(См. рис.3)

- Снимите защитные диски **D** с базового устройства **1**.

-Учитывайте направление вращения фрез (влево/вправо). Режущие кромки фрез при движении культиватора вперед должны быть направлены по направлению вращения фрез.

- Левую фрезу **2** и правую фрезу **3** наденьте на уже установленные фрезы.

- Откидные шплинты **4** вставьте слева и справа, затем зафиксируйте, закрыв и крепко нажав на бугель.

- Наденьте защитные диски на фрезы **2/3** и также закрепите откидными шплинтами **4**.

- Откидные шплинты устанавливайте так, как показано на рисунке. В противном случае, при эксплуатации они могут разомкнуться и выпасть.

Рис.3

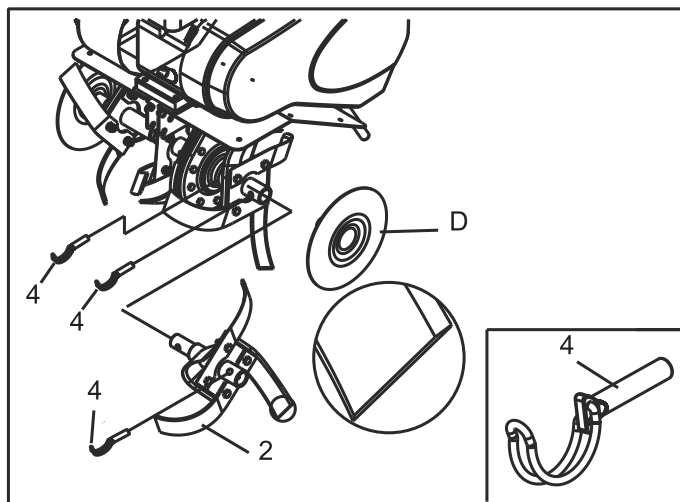

Монтаж сошника (См. рис. 4)

- Сошник можно переустанавливать по высоте в два положения.

- Вставьте сошник **5** снизу во втулку в задней части устройства.

Сборка изделия

- Установите требуемое положение сошника по высоте.

- Вставьте откидной шплинт 6 и зафиксируйте его, сомкнув и крепко нажав на бугель.



Рис 4

Монтаж транспортного колеса (См. рис. 5)

- Для транспортировки культиватора опустите колесо в нижнее положение и закрепите в предусмотренных отверстиях (А).

- Для вспашки переместите транспортное колесо вверх и закрепите в предусмотренных отверстиях (В).

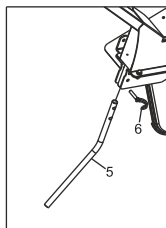
Рис 5

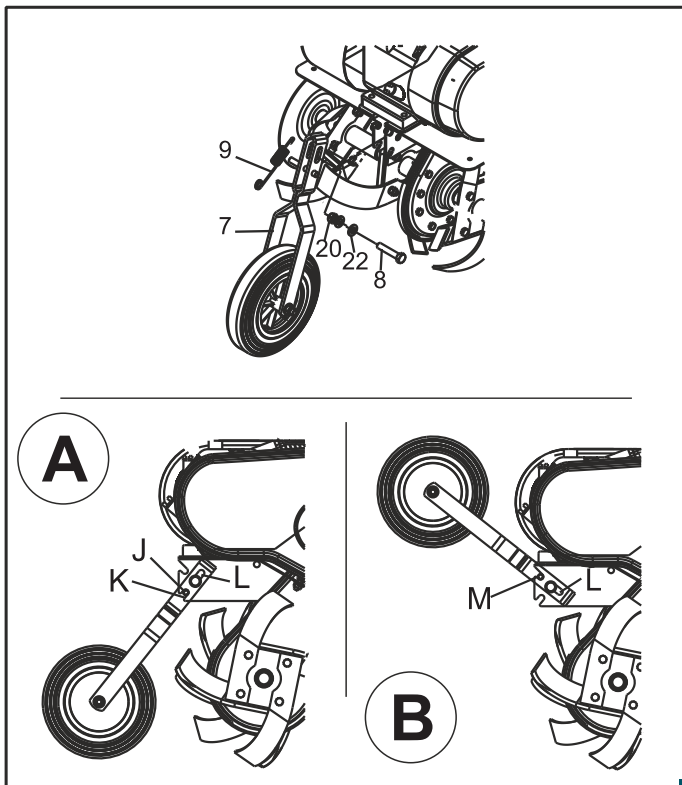

Монтаж консоли (См. рис.6)

- На устройстве сзади снимите с левой стороны уже установленные винт **24**, шайбу **25** и гайку **26** и сохраняйте их для дальнейшего монтажа.

- Консоль **10** установите на базовое устройство **1**.

- Консоль устанавливается с помощью снятых до этого винта, шайбы и гайки, а также имеющихся в комплекте поставки винтов **11**, шайб **12** и гаек **13**.

- Затяните до отказа все винты максимальным возможным крутящим моментом.



Рис.6



Рис.7

Монтаж защитных крыльев (См. рис. 7)

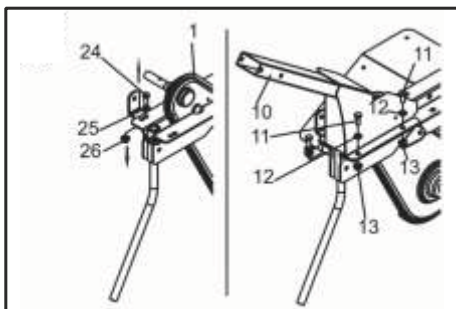
- На устройстве впереди с правой стороны (крепление двигателя) снимите уже установленные винт **27** и гайку **28** и сохраняйте их для дальнейшего монтажа.

- Защитные крылья **14** установите на нижнюю сторону рамы базового устройства. Защитные крылья устанавливаются с помощью снятых до этого винта и гайки, а также имеющихся в комплекте поставки винта **11**, шайбы **12** и гайки **13**.

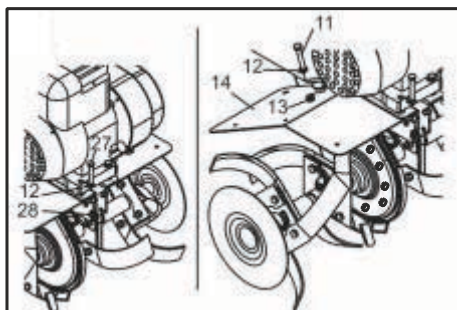
- Затяните до отказа все винты.

Монтаж панели оператора (См. рис. 8)

- Панель оператора **15** наденьте на конец консоли таким образом, чтобы нижнее отверстие на консоли совпадало с отверстием **N** на ведущей ручке.

- Затяните гайки до отказа, но при этом следите, чтобы ведущая ручка оставалась на консоли подвижной.

- Винт **16** вставьте в отверстия и закрепите шайбой **12** и стопорной гайкой **17**.

- Установите нужное положение ведущей ручки **15** (пять возможных положений, см. пункт Регулировка высоты ведущей ручки).

- "Палец" **18** вставьте и зафиксируйте пружинным зажимом **9**.



Рис 8



Рис 9

Регулировка высоты панели оператора

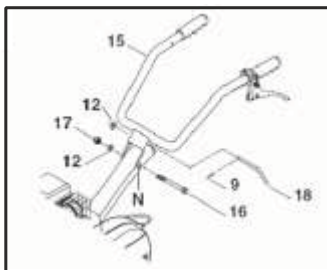
(См. рис. 8 и 9)

- Рабочая высота панели оператора может быть переустановлена в положения **a - d**.

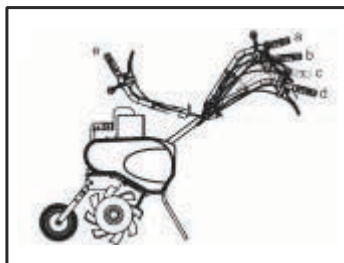
- Удалите пружинный зажим **9** и "палец" **18** на ведущей ручке.

- Установите нужное положение панели оператора **15**.

- Вставьте снова "палец" и зафиксируйте его пружинным зажимом.

- В положении **e** панель сложена и устройство можно хранить, не занимая много места. "Палец" и пружинный зажим сохраняйте, установив их снова на консоли.

Монтаж регулятора оборотов двигателя и тросов сцепления (См. рис. 10)

- Регулятор оборотов двигателя **O** закрепите к панели оператора **15** с помощью винта **16** и стопорной гайки **17**.

- Трос сцепления переднего хода **P** (нижний трос) подвесьте на черный рычаг сцепления **Q**.

- Натяните оболочку тросов сцепления впереди и подвесьте на держателе рычага.

- Трос сцепления заднего хода **R** (верхний трос) подвесьте на красный рычаг сцепления **S** и подвесьте также оболочку тросов сцепления на держателе рычага*.

- Закрепите тросы сцепления слева и справа зажимами **21** на панели оператора **15**.

Рис.10

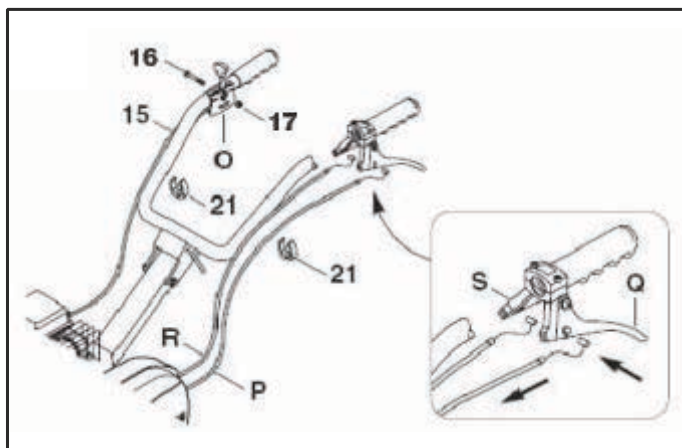

Узлы управления на панели оператора (См.рис. 11)

- Регулятор подачи топлива **O**
- Рычаг сцепления переднего хода **Q** (черный) *
- Рычаг сцепления заднего хода **S** (красный) *
- Регулировка высоты ведущей ручки **T**

* для моделей T 800, T850

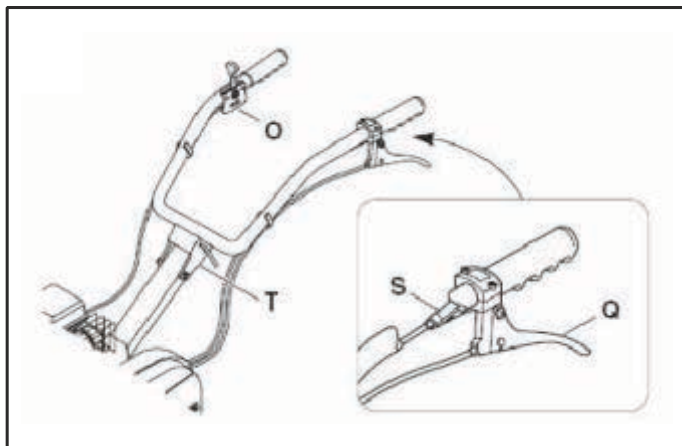

Работа с
устройством

Топливо и моторное масло (См. рис. 12)

- Перед первым пуском обязательно залейте моторное масло!

Моторное масло

- Сведения о применяемом моторном масле и его необходимом количестве Вы найдете в технических характеристиках.

- Регулярно контролируйте уровень заливки масла. Необходимо не допускать недолива или превышения требуемого уровня масла.

Топливо

- Используйте только свежее топливо марочных сортов, нормальный неэтилированный бензин с октановым числом 92. Для заправки применяйте воронку (не входит в комплект поставки).

Рис.12

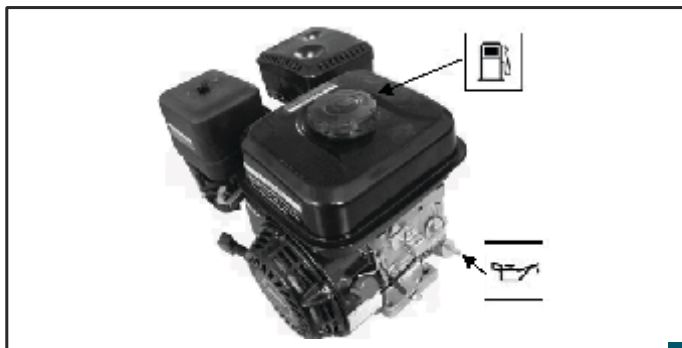

Введение в действие

- Фрезы позволяют культиватору двигаться вперед. Угловая скорость вращения фрез определяется регулированием оборотов двигателя.

- При удерживании культиватора фрезы углубляются в землю.

- Сошник может быть установлен на различные рабочие глубины. Если сошник вдавливаются в почву глубже, то фрезы углубляются также на большую глубину и продвижение культиватора вперед замедляется.

- Если сошник устанавливается выше, то фрезы заглубляются меньше, а продвижение культиватора вперед ускоряется.

- Не производите обработку сырой почвы, ей свойственно образование комков земли, которые тяжело разбивать. При сухой и тяжелой почве возможно потребуются два прохода.

- При блокировании рабочих элементов посторонними предметами, необходимо сразу отпустить рычаг сцепления, выключить двигатель и удалить предметы. После чего надо проверить рабочие элементы на отсутствие возможных повреждений или деформирования, при необходимости заменить поврежденные детали.

Запуск и остановка двигателя (См. рис. 13)

- При холодном двигателе карбюратор **U** установите в положение **CHOKE**.

- При разогретом двигателе или при теплой погоде карбюратор **U** установите в положение **RUN**.

- Регулятор оборотов двигателя **O** установите на символ "Заяц" (max).

- Удерживая ведущую ручку, медленно потяните пусковой трос **V** до момента натяжения. Затем дерните, вытянув его на длину руки.

- При необходимости повторите операцию до тех пор, пока двигатель не заработает.

- Медленно возвратите шнур на место, чтобы пусковой механизм мог намотать его.

- После запуска установите карбюратор **U** в положение **RUN**.

- Для остановки двигателя установите регулятор оборотов двигателя **O** в положение **STOP**.

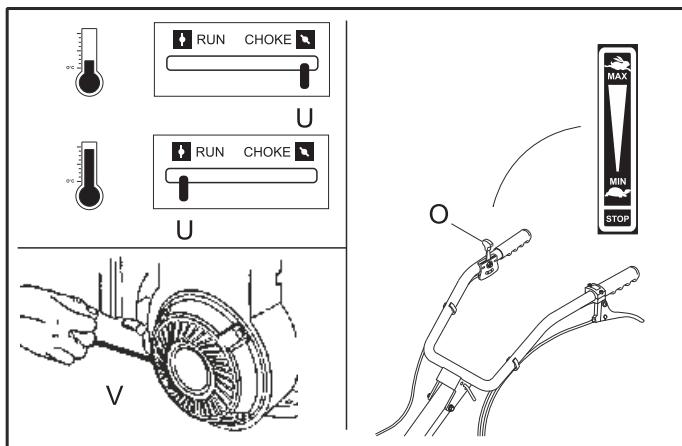

Сцепление рабочих элементов (См. рис. 14)

- При пуске двигателя не приводите в действие рычаг сцепления!

- Приводы переднего* и заднего** хода приводятся в действие подпружиненными рычагами сцепления.

**Не нажимайте оба рычага одновременно!!!
Это может привести к поломке трансмиссии**

- При приведении в действие черного рычага **Q** включается привод переднего хода.

При приведении в действие красного рычага **S** включается привод заднего хода*.

После отпускания рычага фрезы автоматически останавливаются.

Рис 14

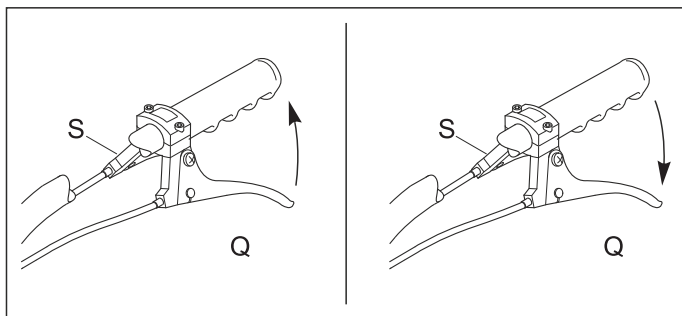

* для моделей Т 800, Т850

Демонтаж / монтаж фрез (См. рис. 15)

- Для выполнения последующего монтажа важно учитывать при демонтаже последовательность разборки деталей.

- Для очистки снимите фрезы. После каждой чистки наносите стандартное антикоррозийное средство.

- Учитывайте направление фрез для пропашки (влево/вправо). Режущие кромки пропашных ножей при движении культиватора вперед должны быть направлены по направлению движения культиватора.

- Установите фрезы в обратной последовательности и следите при монтаже за направлением откидных шплинтов **4**.

- Откидные шплинты следует устанавливать правильно, в противном случае при эксплуатации они могут разомкнуться и выпасть.

Рис 15

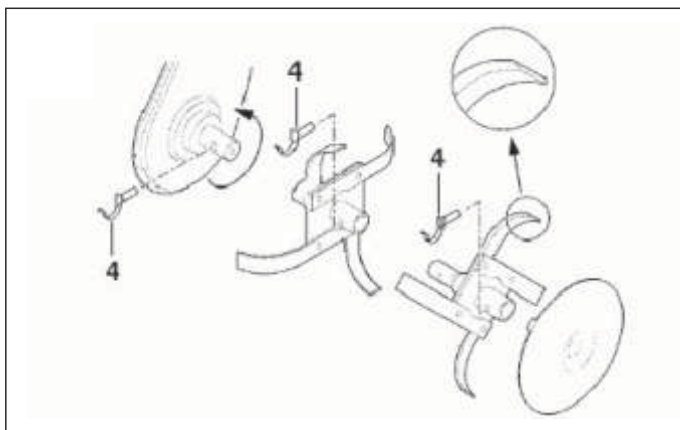

Замена приводного ремня (См. рис. 1, 16)

- Снимите кожух трансмиссии I.

- Для выполнения последующего монтажа важно учитывать при демонтаже последовательность разборки деталей. Для демонтажа клинового ремня заднего хода необходимо снять вначале клиновой ремень переднего хода.

- Клиновой ремень переднего хода **29*** и клиновой ремень заднего хода **30**** снимите с направляющего ролика. Установите снова новый клиновой ремень в обратной демонтажу последовательности.

- По завершении проконтролируйте натяжение троса сцепления.

Рис. 16

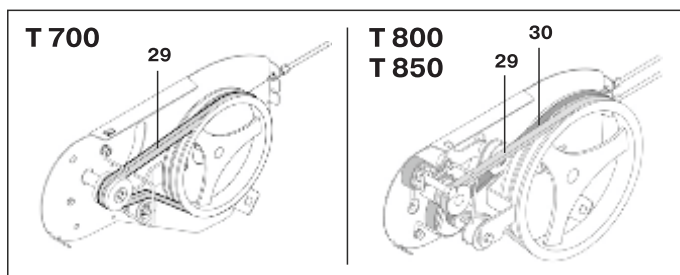

Перед всеми работами по техобслуживанию и очистке, перед транспортировкой и перед хранением устройства на двигателе **обязательно** следует отсоединять штекер провода свечи зажигания для того, чтобы не допустить непреднамеренного включения двигателя.

Работы по техобслуживанию и по очистке разрешается производить только при охлажденном двигателе.

Очистка устройства.

- Тщательно очищайте устройство. Аккуратное обслуживание устройства защищает его от повреждений и увеличивает срок службы.

- После каждого использования культиватор надо полностью очищать от земли и пыли, а с фрез снять накрученную траву.

- Контролируйте состояние устройства (посадку резьбовых элементов, поврежденные детали).

- Никогда не направляйте струи воды на узлы двигателя, уплотнения и опорные места. При несоблюдении вышеуказанного следствием может стать дорогостоящий негарантийный ремонт.

Правильное натяжение тросов сцепления

(См. рис. 11)

- Потяните пусковой трос. В это время фрезы **не должны приходить в движение.**

- Попеременно приводите в движение рычаг сцепления переднего хода **Q**, рычаг сцепления заднего хода **S** и соответственно потяните пусковой трос. После чего комплект для пропашки должен прийти в движение.

- Если при нажатом рычаге сцепления, комплект для пропашки не вращается, то необходимо переустановить трос.

Регулирование тросов сцепления

(См. рис. 1, 17)

- Отвинтите гайку **31** и отрегулируйте винт **32** таким образом, чтобы было достигнуто правильное натяжение троса.

- Установите регулирование натяжения так, чтобы пружина натяжного ролика растягивалась от 5 мм до 7 мм (соответствует усилению натяжения рычага сцепления примерно во второй половине).

- Затяните снова гайку **31**. После окончания регулировки снова установите кожух клинового ремня **I**.

- Через определенное время эксплуатации натяжение следует при необходимости отрегулировать снова.

Рис 17

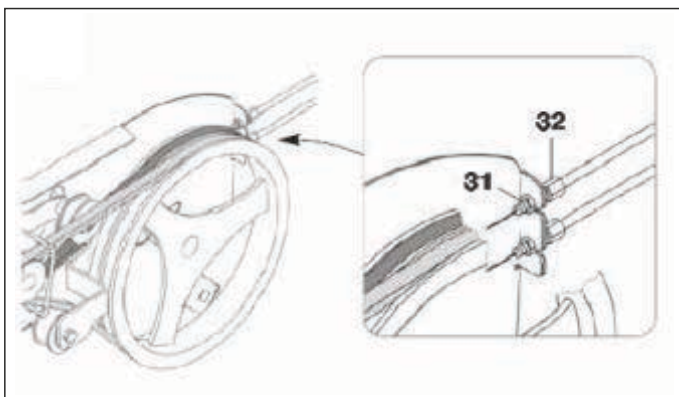

Техобслуживание цепной трансмиссии

Специальное техобслуживание цепной трансмиссии для культиваторов Т700, Т800, Т850 не требуется. Бензиновые культиваторы HYUNDAI Т700, Т800, Т850 имеют необслуживаемый редуктор. Смазка добавлена при производстве и не требует замены в течение срока службы изделия.

Замена / Добавление масла в картер двигателя (См. рис. 18)

Необходимо проверять уровень масла в двигателе в соответствии с графиком технического обслуживания. При понижении уровня масла, необходимо добавить масло для обеспечения правильной работы.

При замене масла выполните следующие шаги:

- Поместите емкость под двигателем для слива в нее масла.

- С помощью 10 мм шестигранного ключа, открутите сливную крышку, расположенную на двигателе под крышкой масляного щупа. Д а й т е маслу стечь.

- Установите на место крышку сливного отверстия и затяните ее.

Для добавления масла, выполните следующие шаги:

- Удостоверьтесь, что культиватор установлен на ровной поверхности.

- Открутите крышку измерительного щупа на двигателе.

- С помощью воронки (в комплект не входит) залейте в картер моторное масло высокой очистки. Рекомендуется использовать масло SAE 10W30. После заполнения уровень масла должен быть близок к верхней части масляналивной горловины.



Рис. 18



Рис. 19

Обслуживание воздушного фильтра

Регулярное техническое обслуживание воздушного фильтра позволяет сохранить достаточный воздушный поток в карбюраторе.

Время от времени проверяйте воздушный фильтр на предмет загрязнения.

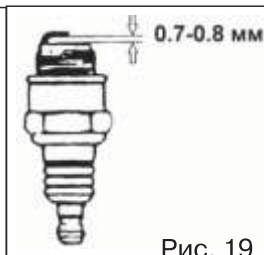
- Открутите зажим на верхней крышке воздушного фильтра.

- Удалите губчатый фильтрующий элемент из корпуса.

- Протрите грязь внутри пустого корпуса воздушного фильтра.

- Промойте губчатый фильтрующий элемент в теплой воде. Просушите его.

- Смочите сухой фильтрующий элемент чистым машинным маслом. Отожмите излишки масла.

- Производите замену воздушного фильтра на новый каждые 50 часов работы культиватора.

Техническое обслуживание свечей зажигания (См. рис. 19)

Свеча зажигания является важным устройством для обеспечения правильной работы двигателя. Хорошая свеча зажигания должна быть целой, без нагара и иметь правильный зазор.

Для проверки свечи зажигания сделайте следующее:

- Снимите колпачок свечи зажигания.

- Выкрутите свечу зажигания с помощью свечного ключа.

- Осмотрите свечу зажигания. Если она треснула, то ее необходимо заменить. Рекомендуется использовать свечи зажигания F6RTC, например, NGK BPR6ES.

- Измерьте зазор. Он должен быть 0.7–0.8 мм.

- При повторном использовании свечи зажигания, почистите ее с помощью проволочной щетки, чтобы удалить нагар и затем выставьте правильный зазор.

- Вкрутите свечу зажигания на место с помощью свечного ключа. Установите на место колпачок свечи зажигания.

Двигатель внутреннего сгорания

Для продолжительного срока службы особенно важным всегда является достаточный уровень масла, регулярная замена масляных* и воздушных фильтров. Чтобы обеспечить достаточное охлаждение двигателя, ребра охлаждения должны содержаться всегда в чистом состоянии.

Хранение

Помещение для хранения должно быть сухим и не пыльным. Кроме того, устройство следует хранить в недоступном для детей месте. Возможные неисправности на устройстве следует устранять, в принципе, перед установкой машины на хранение, чтобы она находилась всегда в состоянии готовности к эксплуатации.

Хранение в зимний период

При длительном простое устройства необходимо соблюдать следующие условия:

- Все наружные части двигателя и устройства, особенно ребра охлаждения, надо тщательно очистить.
- Все движущиеся детали следует хорошо смазать маслом или смазкой.
- Опустошить топливный бак и карбюратор (выработать топливо на холостом ходу вне помещения).
- Вывинтить свечу зажигания и залить в двигатель приблизительно 3 см³ моторного масла через отверстие для свечи зажигания.

Утилизация

Упаковка, принадлежности и устройство изготовлены из материалов, пригодных для вторичного использования. Следует иметь это в виду при утилизации изделия или его упаковки.

Соблюдение предписаний данной инструкции по эксплуатации.

Культиваторы HYUNDAI проходят обязательную сертификацию в соответствии с Техническим Регламентом о безопасности машин и оборудования. Использование, техобслуживание и хранение культиватора HYUNDAI должны осуществляться точно, как описано в этой инструкции по эксплуатации.

Срок службы изделия составляет 3 года.
Гарантийный срок ремонта - 1 год.

Производитель не несет ответственность за все повреждения и ущерб, вызванные несоблюдением указаний по технике безопасности, указаний по техническому обслуживанию.

Это, в первую очередь, распространяется на:

- использование изделия не по назначению,
- использование недопущенных производителем смазочных материалов, бензина и моторного масла,
- технические изменения изделия,
- косвенные убытки в результате последующего использования изделия с неисправными деталями.

Все работы, приведенные в разделе "Техническое обслуживание" должны производиться регулярно. Если пользователь не может выполнять эти работы по техобслуживанию сам, то следует обратиться в авторизованный сервисный центр для оформления заказа на выполнение требуемых работ. Список адресов Вы сможете найти на нашем официальном интернет-сайте:

<http://www.hyundai-direct.com>

Производитель не несет ответственности в случае ущерба из-за повреждений вследствие невыполненных работ по техобслуживанию.

К таким повреждениям, кроме всего прочего, относятся:

- Коррозийные повреждения и другие последствия неправильного хранения,
- Повреждения и последствия в результате применения неоригинальных запчастей,
- Повреждения вследствие работ по техобслуживанию и ремонту, которые производились неуполномоченными специалистами.

Рекомендуемый график технического обслуживания:

Узел	Действие	При каждом запуске	После первых 20 часов работы	Каждые 6 месяцев или через 50 часов работы	Каждый год или через 300 часов работы	Каждые 2 года или через 500 часов работы
Моторное масло	Проверка уровня	●				
	Замена		●	●		
Воздушный фильтр**	Проверка	●				
	Очистка			●		
Свеча зажигания	Проверка и регулировка			●		
	Замена				●	
Искрогаситель*	Очистка				●	
Частота вращения на холостом ходу*	Проверка и регулировка				●	
Тепловые зазоры клапанов*	Проверка и регулировка				●	
Камера сгорания*	Очистка					●
Топливный фильтр	Замена				●	
Топливопровод	Проверка	●				
	Замена					●

* – Рекомендуется обращаться в авторизованный сервисный центр HYUNDAI.

ВНИМАНИЕ!

** – Интервалы между проверками и техническим обслуживанием сокращаются при эксплуатации в условиях повышенной запыленности. Несоблюдение периодичности технического обслуживания может привести к поломке двигателя, что не будет являться гарантийным случаем.

Поиск неисправностей

Неисправность	Возможная причина	Устранение неисправности
Двигатель не запускается	• Регулятор оборотов двигателя в положении STOP	• Привести регулятор оборотов двигателя в положение «Быстро»
	• Отсутствует топливо в баке; топливопровод закупорен	• Добавить топливо, прочистить топливопровод
	• Плохое, загрязненное или старое топливо в баке	• Использовать всегда свежее топливо марочных сортов, нормальный неэтилированный бензин; очистить топливный бак, топливопровод и карбюратор
	• Воздушный фильтр загрязнен	• Очистить воздушный фильтр
	• Штекер провода свечи зажигания отсоединен от свечи зажигания; провод высокого напряжения плохо закреплен в штекере.	• Вставить штекер провода к свече зажигания; проверить соединение между проводом высокого напряжения и штекером
	• Свеча зажигания закопталась или имеет повреждения; неправильное расстояние между электродами • Двигатель в результате нескольких попыток запуска "захлебнулся"	• Очистить свечу зажигания или заменить; установить расстояние между электродами • Вывинтить свечу зажигания и просушить, несколько раз дернуть трос при вывинченной свече зажигания (регулятор подачи топлива в положении STOP (СТОП)).
Затрудненный пуск или мощность двигателя снижается	• Топливный бак загрязнен	• Очистить топливный бак
	• Воздушный фильтр загрязнен	• Очистить воздушный фильтр
	• Свеча зажигания закопталась • Вода в топливном баке и карбюраторе; карбюратор закупорен	• Очистить свечу зажигания • Опустошить топливный бак; очистить топливопровод и карбюратор
Двигатель перегревается	• Неправильное расстояние между электродами свечи зажигания	• Установить расстояние между электродами
	• Воздушный фильтр загрязнен	• Очистить воздушный фильтр
	• Ребра охлаждения загрязнены	• Очистить ребра охлаждения
	• Слишком низкий уровень масла в двигателе	• Долить моторное масло
Отсутствует тяга при нажатии рычагов сцепления	• Неправильно установлен трос сцепления	• Отрегулировать трос сцепления
Повышенная вибрация во время работы	• Крепление двигателя ослаблено	• Затянуть винты крепления двигателя

Saturs

Piezīmes.....	lpp.34
Priekšvārds.....	lpp.35
Tehniskā specifikācija	lpp.36
Izstrādājuma apraksts.....	lpp.37
Kopskats	lpp.38
Komplektācija un ierīces sastāvdaļas	lpp.39
Drošības informācija	lpp.41
Simbolu apraksts.....	lpp.46
Ierīces sagatavošana.....	lpp.47
Darbs ar ierīci	lpp.52
Tehniskā apkope	lpp.55
Bojājumu meklēšana	lpp.63

Piezīmes

Apzīmējumu atšifrējums:

T - Tiller (kultivators)

Hyundai produkcijas sērijas numurs ietver sevī informāciju par ražošanas datumu;

- 1) Ražošanas gads
- 2) Pirmais burts produkta nosaukumam
- 3) Tehniskie raksturlielumi
- 4) Ražošanas mēnesis
- 5) Sērijas numurs

15ST0600001



piemērs: ražots jūnijā 2015. gadā

Ražotājs patur tiesības ieviest izmaiņas izstrādājuma konstrukcijā, dizainā un komplektācijā. Instrukcijā iekļautie attēli var atšķirties no reāliem mezgliem un uzrakstiem uz izstrādājuma.

Pateicamies, ka iegādājāties HYUNDAI ražoto kultivatoru.

Šajā instrukcijā aprakstīta drošības tehnika un

HYUNDAI kultivatoru modeļu apkopes un lietošanas procedūras. Visi lietotāja instrukcijā iekļautie dati ietver visu jaunāko informāciju, kāda instrukcijas iespiešanas brīdī pieejama. Lūdzam ņemt vērā, ka šajā instrukcijā var nebūt ietvertas dažas ražotāja ieviestas izmaiņas. Tāpat arī attēli un zīmējumi var atšķirties no reālā produkta. Problēmu gadījumā izmantojiet noderīgu informāciju, kas sniegta instrukcijas beigās.

Pirms darba sākuma ar kultivatoru uzmanīgi jāizlasa visa lietotāja instrukcija. Tas palīdzēs izvairīties no iespējamām traumām un ierīces bojājumiem.

Tehniskā specifikācija

Kultivators		T700	T800	T850
Benzīna dzinējs		4-taktu, IC160	4-taktu, IC200-2	4-taktu, IC200-2
Jauda	z.s.	5.5	6.5	6.5
Dzinēja apgriezieni	apgr./ min	3600	3600	3600
Dzinēja tilpums	cm ³	163	196	196
Eļļas katetra tilpums	l	0.6	0.6	0.6
Degvielas tvertnes tilpums	l	3.6	3.6	3.6
Tvēriena platums ar aizsargdiskiem	mm	550	550	800
Rušināšanas komplekta (frēžu) diametrs	mm	300	300	300
Rušināšanas komplekta (frēžu) rotācijas ātrums, ja dzinēja apgriezieni ir 3000	apgr./ min	114	114 (uz priekšu) 45 (atpakaļ)	114 (uz priekšu) 45 (atpakaļ)
Starteris		manuālais	manuālais	manuālais
Piedziņa		1 pārnese uz priekšu	1 pārnese uz priekšu 1 pārnese atpakaļ	1 pārnese uz priekšu 1 pārnese atpakaļ
Trokšņa līmenis	dB(A)	96	96	96
Svars	kg	50.1	47.2	51.4

EC DECLARATION OF CONFORMITY

The undersigned, as authorised by: N-PRO SIA

Declares that the following equipment manufactured under Hyundai licence conforms to the following directives:

Machinery Directive 2006/42/EC

Electromagnetic compatibility Directive 2004/108/EC

Equipment Category: Garden technique

Product Name/Model: Gasoline tiller / T 700 / T 850

Type: Gasoline tiller

Product is manufactured and tested in accordance to the following standards:

EN 709:1997+A4:2009/AC:2012; EN ISO 14982:2009

Place of Declaration: N-PRO, Rīga, Latvia Signed by: Matīss Upens

Date: 27th October 2017 Position in Company: Managing Director



Name and address of Authorised representative: N-PRO SIA, Mārupes 6 - 2A, Rīga, Latvia, LV-1002

Paredzētais pielietojums

Motokultivatori HYUNDAI ir aprīkoti ar jaudīgiem jaunākās paaudzes OHV dzinējiem, ko ražojis uzņēmums HYUNDAI.

Dzinējiem HYUNDAI ir šādas priekšrocības:

- Dzinēja lielā jauda un mazais svars.
- Palielināts motora resurss, kas pārsniedz 2 000 motorstundas.
- Pazemināts trokšņu līmenis, salīdzinot ar analogiskiem motoriem.
- Zems degvielas E95 patēriņš

HYUNDAI kultivatora īpašības:

- Kultivatoram ir ķēdes transmisija, kas nodod līdz 95% dzinēja griezes momenta.
- Šaurā ķēdes transmisija HYUNDAI nodrošina vieglu rakšanu, maksimālais dziļums līdz 28 cm.
- Ērtais transportēšanas ritenis atvieglo transportēšanu.
- Operatora panelis ar regulējamu augstumu būtiski atvieglo darbu.
- Kaltās zobenveida frēzes viegli tiek galā arī ar atmatu.
- Lai nodrošinātu augu aizsardzību rušināšanas laikā, ir paredzēti sānu aizsargdiski.

Ierīces kopskats

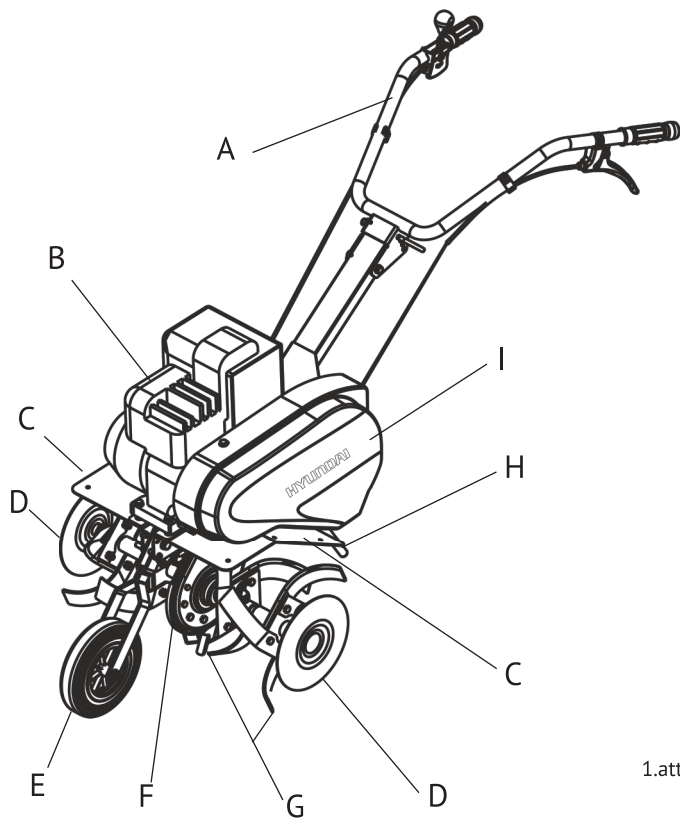

1.att.

A	Operatora panelis
B	Dzinējs
C	Aizsargspārni
D	Aizsargdiski
E	Transportēšanas ritenis
F	Ķēdes transmisija
G	Frēzes
H	Lemesis
I	Transmisijas apvalks

Komplektācija un ierīces sastāvdaļas:

Komplektā ietilpst:

1.Motokultivators	1.gab.
2.Kreisā frēze	1.gab.(2 gab.modelim T850).
2.Labā frēze	1.gab.(2 gab.modelim T850).
4.Atlokāmā šķelttapa 10*34	6.gab.
5.Lemesis	1.gab.
6.Atlokāmā šķelttapa 8*38	1.gab.
7.Transportēšanas ritenis	1.gab.
8.Skrūve M 10*50s	1.gab.
9.Atsperspaile	2.gab.
10.Konsole	1.gab.
11.Skrūve M 8*20	3.gab.
12.Paplāksne	4.gab.
13.Uzgrieznis M8	3.gab.
14.Aizsargspārni	1.gab.
15.Operatora panelis	1.gab.
15.Skrūve M 8*80	1.gab.
17.Sprostuzgrieznis M 8	1.gab.
18.“Pirksts”	1.gab.
19.Atsperspaile	1.gab.
20.Sprostuzgrieznis M 6	1.gab.
21.Spaile	2.gab.

Iepriekš norādītie kārtas numuri atbilst numuriem, kas apzīmē sastāvdaļas lietotāja instrukcijā izmantotajos attēlos (skat. 2. att.).

Ierīces
sastāvdaļas
2. att.

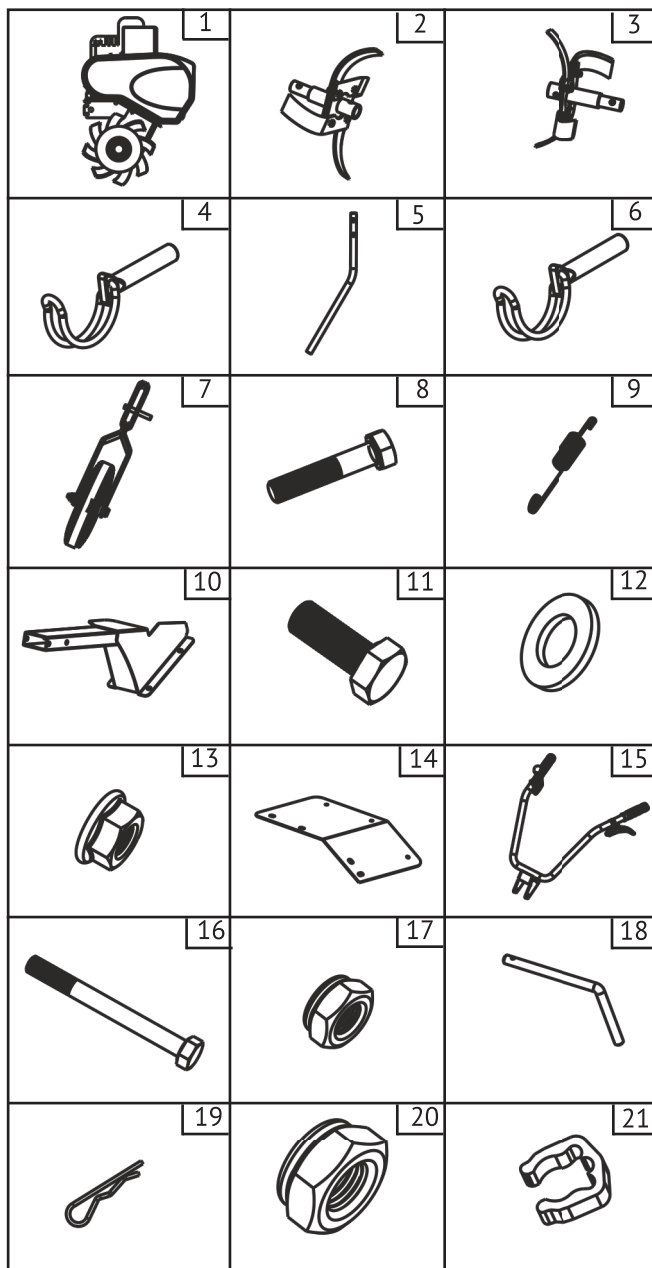

Strādājot ar ierīci, ir jāievēro šādas drošības tehnikas prasības:

-Pirms pirmās lietošanas reizes uzmanīgi jāizlasa lietotāja instrukcija un jā saglabā turpmākai izmantošanai.

-Pirms ekspluatācijas uzsākšanas ierīces lietotājam ir jāiepazīstas ar kultivatora funkcijām un vadības elementiem.

-Operatoram ir jāzina kā uzreiz apstādināt kultivatora darba detaļas un dzinēju.

-Kultivatora darbības laikā vienmēr ir jāpilda šajā instrukcijā norādītie ieteikumi. Pretējā gadījumā rodas traumu gūšanas vai ierīces sabojāšanas risks.

-Iedarbināt ierīci drīkst tikai labā fiziskā un psihiskā stāvoklī.

-Nestrādājiet ar ierīci, ja atrodaties narkotisko vielu, alkohola vai medikamentu ietekmē, kas var negatīvi ietekmēt reakciju.

-Šī ierīce ir paredzēta tikai augsnes apstrādei sēšanas, iekopšanas vai augu kopšanas laikā. Ir aizliegts izmantot kultivatoru citiem mērķiem.

Traumu gūšanas risks!

-Ar kultivatoru drīkst strādāt tikai lietotāji, kuri ir izlasījuši lietotāja instrukciju. Nekādā gadījumā nedrīkst uzticēt ierīces vadību bērniem.

-Ir jāņem vērā, ka operators vai lietotājs ir atbildīgs par nelaimes gadījumiem vai citu cilvēku dzīvības vai viņu īpašuma apdraudējumu.

-Nekad nelietojiet kultivatoru, ja darba zonas tiešā tuvumā atrodas cilvēki, bērni un dzīvnieki.

-Kultivators atbilst prasībām, kas norādītas Eiropā spēkā esošajos drošības tehnikas normatīvos. Drošības apsvērumu dēļ nedrīkst veikt nekādas izmaiņas ierīces konstrukcijā.

Sagatavošana darbam

-Ierīces ekspluatēšanas laikā operatoram vienmēr jābūt izturīgos apavos ar neslīdošu zoli, kā arī garajās biksēs.

-Ar ierīci nedrīkst strādāt, ja kājās nav apavu, vai sandalēs.

-Pirms izmantošanas vienmēr veiciet ierīces vizuālo apskati, lai pārliecinātos, ka aprīkojums un detaļas nav nolietojušās un ir bez bojājumiem. Ja bojātas ir griezējamas vai stīprinājuma skrūves, ir jānomaina pilnībā viss komplekts, lai neizjauktu ierīces līdzsvaru.

-Rūpīgi pārbaudiet darbu zonu un aizvāciet visus nepiederošos priekšmetus.

-Pirms darbu sākšanas uzstādiet ierīces aizsargspārnus.

-Izvairieties no pārāk ilgās ierīces vadīšanas, jo ilgstoša vibrācijas iedarbība uz operatora rokām var radīt kaitējumu.

Rīcība, strādājot ar kultivatoru

Dzinēja ieslēgšana jāveic atbilstoši norādījumiem un tikai tad, kad ir nodrošināts drošs attālums no kājām līdz rušināšanas aprīkojumam.

-Darba zonā nedrīkst atrasties nepiederošas personas.

-Rokas un kājas nedrīkst atrasties uz rotējošajiem elementiem vai zem tiem.

-Nekādā gadījumā ierīci nedrīkst celt un transportēt ar strādājošu dzinēju.

-Ierīces pacelšana jāveic divatā. Tas jā dara, turot aiz rokturiem, kā arī aiz kultivatora vārpstām. Lai pasargātu rokas, jāvelk aizsargcimdi.

Dzinējs ir jāaptur, ja:

- ierīce tiek atstāta bez uzraudzības;
- pirms degvielas uzpildīšanas;
- pirms transportēšanas.

Traumu gūšanas risks!

-Nekad nelieciet rokas vai kājas uz rotējošajām detaļām vai zem tām. Nekad nepieskarieties kustībā esošai frēzei.

-Lai nepieļautu aizdegšanos, dzinējam un izplūdes caurulei jābūt tīriem no zāles, lapām vai iztecējušās eļļas (smērvielas) un degvielas.

Tehniskā apkope un remonts

-Pirms jebkādu darbu veikšanas ar ierīci ir jāatslēdz aizdedzes sveces spraudnis. Veiciet tikai tos tehniskās apkopes darbus, kas ir aprakstīti lietotāja instrukcijā.

-Lai ierīce droši darbotos, visas skrūves, uzgriežņi ir jāpievelk līdz galam.

-Drošības apsvērumu dēļ ir savlaicīgi jānomaina nolietotās vai bojātās detaļas.

-Rušināšanu drīkst veikt tikai dienas gaismā vai labā mākslīgajā apgaismojumā.

-Strādājot ar ierīci paugurainā vietā, kultivators var apgāzties. Ierīci drīkst izmantot tādā paugurainā vietā, kurā nogāžu slīpums nav lielāks par 10% (5,7°).

Traumu gūšanas risks!

Slīpums 5,7° atbilst vertikālajam pacēlumam 10 cm pie 100 cm liela horizontālā laukuma.

-Vienmēr sekojiet tam, lai nogāzēs ierīce būtu parīzei novietota. Aršanu nedrīkst veikt pārāk stāvās nogāzēs, jo var tikt zaudēt kontrole pār kultivatora vadību.

-Strādājot paugurainās vietās, ir jābūt uzstādītām visām četrām frēzēm.

-Ierīci nedrīkst izmantot šķērsām pāri nogāzei, kā arī uz priekšu vai atpakaļ. Nogāzē operators nedrīkst atrasties zemāk par ierīci, lai kontroles zaudēšanas gadījumā viņš nepakļūtu zem kustībā esošā kultivatora.

-Kustības virziena maiņu paugurainā vietā jāveic ļoti piesardzīgi, lai nezaudētu kontroli pār ierīci.

Simbolu apraksts

-Ierīces kustības ātrumam jāatbilst soļošanas ātrumam, ierīces ātra pārvietošana ir aizliegta. Ātras pārvietošanas gadījumā palielinās iespējamo nelaimes gadījumu risks, kas var notikt pakļūšanas, paslīdēšanas utt. dēļ.

-Akmeņainās augsnēs ir jāsamazina leņķiskais ātrums.

-Lai regulēt gaitas darba dziļumu, mainot roktura piespiešanas spēku, spiediet lemesi augsnē vairāk vai mazāk.

-Ievērojiet īpašu piesardzību, mainot kustības virzienu vai tuvojoties ierīcei.

-Laikā, kad kultivators virzās atpakaļgaitā, uzmanieties no šķēršļiem, lai aiz tiem nepakļūtu!

-Nemainiet dzinēja pamatstāvokli, neapgāziet to.

Benzīns ir ļoti toksiska un viegli uzliesmojoša viela!

-Glabājiet benzīnu tikai tam paredzētās tvertnēs.

-Glabājiet benzīnu tālāk no dzirksteļu avotiem, atklātas liesmas, pastāvīgas degšanas, kā arī no siltuma avotiem un citiem aizdegšanās avotiem.

-Kultivatora transportēšana jāveic tikai vertikālā stāvoklī.

-Ierīci drīkst transportēt tikai ar tukšu degvielas tvertni un aiztaisītu degvielas tvertnes krānu (ja tāds ir).

-Ja ir jāiztukšo benzīna tvertne, iedarbiniet dzinēju ārpus telpām, ļaujiet tam darboties, līdz viss benzīns būs izlietots.

-Uzpildi drīkst veikt tikai atklātā vietā. Uzpildes laikā nedrīkst smēķēt.

-Degvielas tvertni nedrīkst uzpildīt pilnībā, degviela jāielej līdz līmenim, kas ir aptuveni 4 cm zem ieliešanas caurules malas, lai būtu vieta, kur degvielai izplesties.

-Benzīns jāielej pirms dzinēja iedarbināšanas. Dzinēja darbības laikā vai tad, ja ierīce nav atdzisusi, nedrīkst atvērt benzīna tvertnes vāciņu un pieliet benzīnu.

Informācija par drošību

-Ja benzīns ir pārlījis pāri malai, tad dzinēju drīkst iedarbināt tikai pēc tam, kad ir notīrīta ar benzīnu nolietā virsma. Neieslēdziet aizdedzi līdz brīdim, kad nebūs izgarojuši benzīna tvaiki (jānoslauka līdz sausam stāvoklim).

-Benzīna tvertnes vāciņam ir jābūt cieši aizvērtam.

-Drošības apsvērumu dēļ ir jāpārbauda degvielas vads, benzīna tvertne, benzīna tvertnes vāciņš un pieslēgumi, lai pārlicinātos, ka nav bojājumu. Ja nepieciešams, atbilstošie mezgli ir jānomaina.

-Ir jānomaina bojātie slāpētāji un aizsargplāksnes.

-Nekad neatstājiet telpās ierīci, ja tās benzīna tvertnē ir benzīns. Pastāv risks, ka benzīna tvaiki nonāks saskarē ar atklātu liesmu vai dzirkstelēm, kā rezultātā tvaiki var uzliesmot.

-Pirms ierīces novietošanas slēgtā telpā, dzinējam ir jāļauj atdzist.

-Dzinēja darbības laikā no kultivatora nāk izplūdes gāzes. Nekad neizmantojiet motorizēto ierīci slēgtās vai slikti ventilējamās telpās. Pastāv tiešs dzīvības apdraudējums saindējoties!

Simbolu apraksts



Garantētais trokšņu līmenis Lwa

Darba elementu sajūgs

Turpgaitas piedziņa (T 700, T 800, T850)
Atpakaļgaitas piedziņa (T 700, T 800, T850)
Ieslēdzot dzinēju, neiedarbināt.

T 700

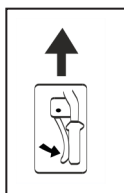

T 800, T 850

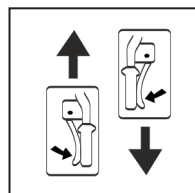

Motora apgriezību regulators



Ātri (maks. apgriezieni)

Lēni (min. apgriezieni)

Dzinēja apturēšana

Rušināšanas frēžu montāža

(Skat. 3. att.)

- Noņemiet aizsargdiskus D no bāzes ierīces 1.
- Ievērojiet frēžu griešanās virzienu (pa kreisi/pa labi). Frēžu griežamajām, kultivatoram virzoties uz priekšu, jābūt vērstām frēžu griešanās virzienā.
- Kreiso frēzi 2 un labo frēzi 3 uzbīdīet uz jau uzstādītajām frēzēm.
- Atlokāmās šķelttapas 4 uzstādīet no kreisās un labās puses, pēc tam nofiksējiet tos, aizverot un cieši piespiežot loķi.
- Uzstādīet aizsargdiskus uz frēzēm 2/3 un tāpat nofiksējiet ar atlokāmajām šķelttapām 4.
- Atlokāmās šķelttapas uzstādīet tā, kā parādīts attēlā. Pretējā gadījumā ekspluatācijas laikā tās var atvienoties un izkrist.

3.att.

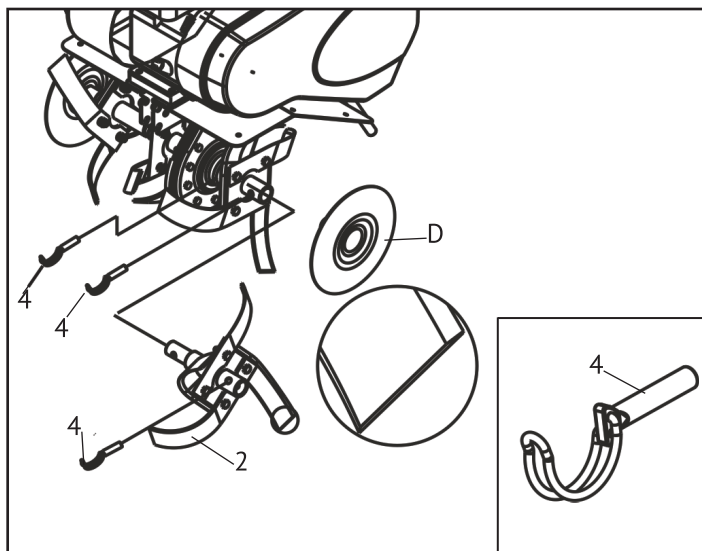

Lemeša montāža (Skat. 4. att.)

- Lemesi ir iespējams uzstādīt divās augstuma pozīcijās.
- Ievietojiet lemesi 5 no apakšas rumbā, kas atrodas ierīces aizmugurējā daļā.

Ierīces sagatavošana

-Uzstādiet lemesi nepieciešamajā
augstuma pozīcijā.

-Ievietojiet atlokāmo šķeltta-
pu 6 un nofiksējiet to, aizverot un cieši
piespiežot loķi.

4.att.

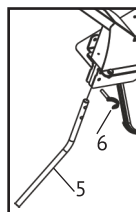

Transportēšanas riteņa montāža (Skat. 5. att.)

-Lai veiktu kultivatora transportēšanu,
nolaidiet riteņi zemākajā pozīcijā un nostipriniet
tam paredzētajās atverēs (A).

-Pirms aršanas pārvietojiet trans-
portēšanas riteņi uz augšu un nostipriniet tam
paredzētajās atverēs (B).

5. att.

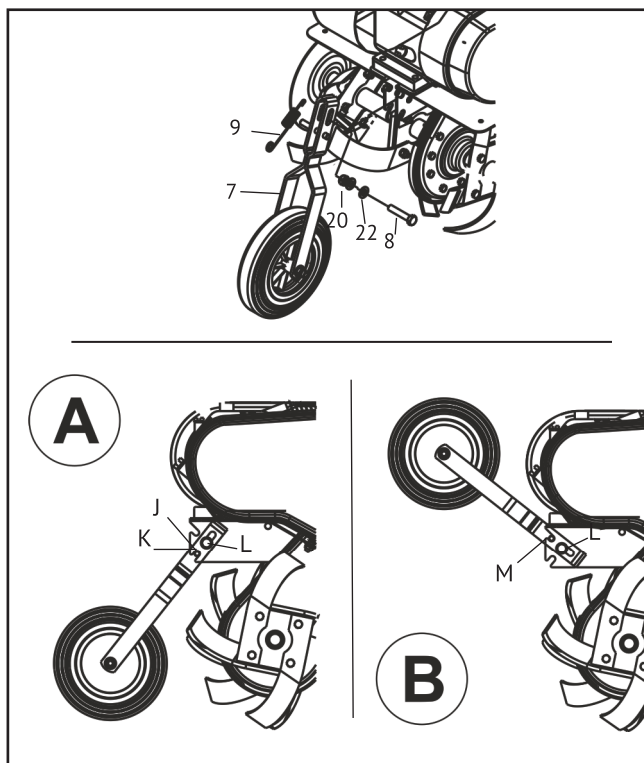

Ierīces sagatavošana

Konsoles montāža (Skat. 6. att.)

-Ierīces aizmugurējā daļā no kreisās puses izņemiet jau uzstādīto skrūvi 24, paplāksni 25, uzgriezni 26 un saglabājiet tos turpmākai montāžai.

-Uzstādiet konsoli 10 uz bāzes ierīces 1.

-Konsoles uzstādīšanu veiciet, izmantojot pirms tam noņemto skrūvi, paplāksni un uzgriezni, kā arī komplektā esošās skrūves 11, paplāksnes 12 un uzgriežņus 13.

-Ar maksimālo griezes momentu līdz galam pievelciet visas skrūves.

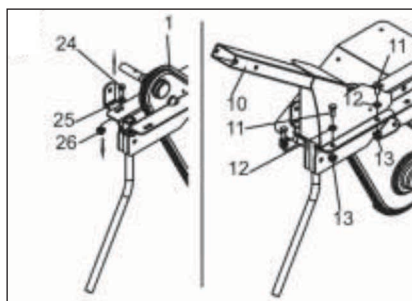

6.att.

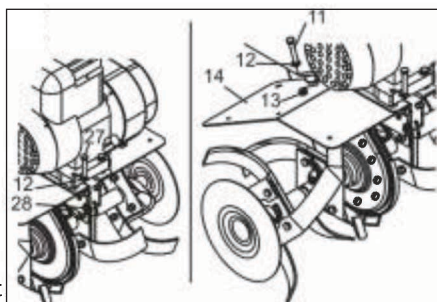

7.att

Aizsargspārnu montāža (Skat. 7. att.)

-Ierīces priekšējā daļā no labās puses (dzinēja stiprinājums) izņemiet jau uzstādīto skrūvi 27 un uzgriezni 28 un saglabājiet tos turpmākai montāžai.

-Uzstādiet aizsargspārnus 14 uz bāzes ierīces rāmja apakšdaļas. Aizsargspārnu uzstādīšanu veiciet, izmantojot pirms tam noņemto skrūvi un uzgriezni, kā arī komplektā esošās skrūves 11, paplāksnes 12 un uzgriežņus 13.

-Pievelciet līdz galam visas skrūves.

Operatora paneļa montāža (Skat. 8. att.)

-Operatora paneli 15 uzbīdīet uz konsoles gala tā, lai zemākā atvere uz konsoles sakristu ar atveri N uz vadības roktura.

-Pievelciet līdz galam visas skrūves, taču sekojiet tam, lai vadības rokturis uz konsoles varētu kustēties.

-Skrūvi 16 ievietojiet atverēs un nostipriniet, izmantojot paplāksni 12 un sprostuzgriezni 17.

-Uzstādiat vadības rokturi 15 vajadzīgajā pozīcijā (iespējamās piecas pozīcijas, skat. punktu "Vadības roktura augstuma regulēšana").

-Ievietojiet "pirkstu" 18 un nofiksējiet ar atsperspaili 9.

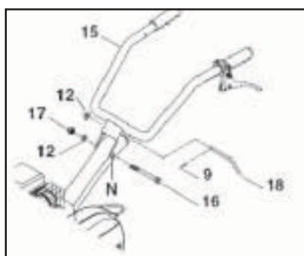

8.att.

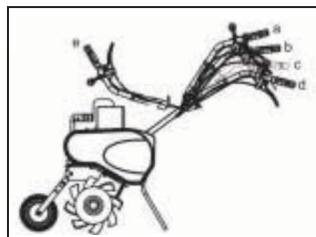

9.att.

Operatora paneļa augstuma regulēšana

(Skat. 8. un 9. att.)

-Operatora paneli iespējams uzstādīt pozīcijās a - d.

-Noņemiet atsperspaili 9 un "pirkstu" 18 no vadības roktura.

-Uzstādiat operatora paneli 15 vajadzīgajā pozīcijā.

-Uzstādiat atpakaļ vietā "pirkstu" un nofiksējiet to ar atsperspaili.

-Pozīcijā e panelis ir noliekts, un ierīci var šādā veidā glabāt, jo tā neaizņems daudz vietas. Saglabājiet "pirkstu" un atsperspaili, tos uzstādot atpakaļ konsolē.

Dzinēja apgriezienu regulatora un sajūga trošu montāža (Skat. att. 10)

-Piestipriniet dzinēja apgriezienu regulatoru O pie operatora paneļa 15, izmantojot skrūvi 16 un sprostuzgriezni 17.

-Turpgaitas sajūga trosi P (apakšēja trose) uzkarriet uz sajūga melnās sviras Q.

-Pavelciet uz priekšu sajūga trošu apvalku un uzkarriet uz sviras turētāja.

-Atpakaļgaitas sajūga trosi R (augšējā trose) uzkarriet uz sajūga sarkanās sviras S un uz sviras turētāja uzkarriet arī sajūga trošu apvalku .

-Uz operatora paneļa nostipriniet sajūga troses no kreisās un labās puses ar spailēm 21! 5.

10.att.

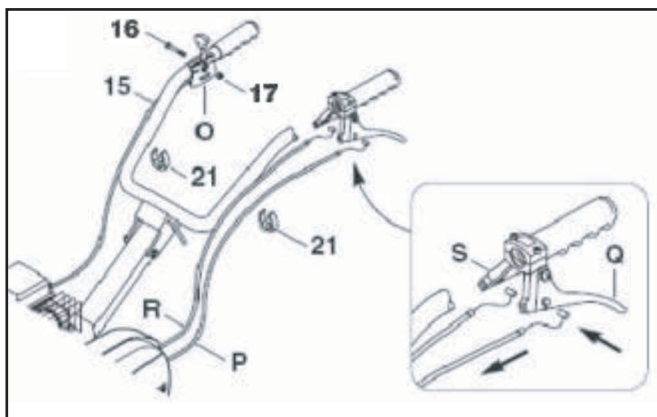

Vadības mezgli uz operatora paneļa (Skat. att. 11)

- Degvielas padeves regulators O
- Turpgaitas sajūga svira Q (melna)*
- Atpakaļgaitas sajūga svira S (sarkanā)*
- Vadības roktura augstuma regulēšana T.

* modeļiem T 800, T850

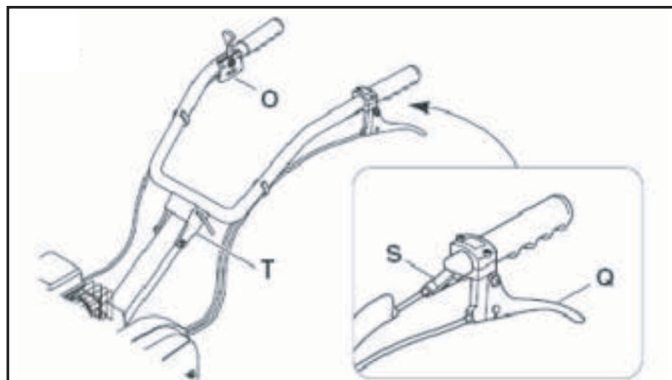

DEGVIELA un motoreļļa (Skat. 12. att.)

-Pirms pirmās iedarbināšanas reizes obligāti jāielej motoreļļa!

Motoreļļa

-Informācija par izmantojamo motoreļļu un tās vajadzīgo daudzumu atrodama tehniskajā specifikācijā.

-Regulāri jākontrolē eļļas līmenis. Nedrīkst pieļaut pārāk zemu vai pārāk augstu eļļas līmeni.

Degviela

-Izmantojiet tikai svaigu atbilstošas markas degvielu, normālu neetilētu benzīnu ar oktānskaitli 95. Uzpildīšanai izmantojiet piltuvi (nav komplektā).

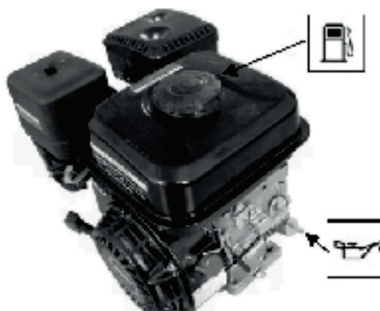

Darbības uzsākšana

- Kultivators virzās uz priekšu, izmantojot frēzes. Frēžu griešanās leņķiskais ātrums tiek noteikts, regulējot dzinēja apgriezienus.

-Pieturot kultivatoru, frēzes tiek iedziļinātas zemē. Lemesi ir iespējams uzstādīt dažādiem darba dziļumiem. Ja lemesis tiek iespiests dziļāk zemē, tad arī frēzes iet dziļāk, un kultivatora kustība uz priekšu palēninās.

- Ja lemesis tiek uzstādīts augstāk, tad frēzes neiet tik dziļi, bet kultivatora kustība uz priekšu paātrinās.

- Neveiciet mitras augsnes apstrādi, jo tad bieži veidojas zemes pikuči, kurus ir grūti izjaukt. Ja augsne ir sausa un smaga, iespējams, ka būs nepieciešami divi piegājieni.

- Ja darba elementus ir nobloķējuši nepiederoši priekšmeti, uzreiz ir jāatlaiž sajūga svira, jāizslēdz dzinējs un jāizņem šie priekšmeti. Pēc tam ir jāpārbauda, vai darba elementi nav tikuši bojāti vai deformēti, ja nepieciešams, jānomaina bojātās detaļas.

Dzinēja iedarbināšana un apturēšana (Skat. 13. att.)

-Aukstam dzinējam pārslēdziet karburatoru U pozīcijā CHOKE.

-Ja dzinējs ir uzsilis vai arī ir silts laiks, karburatoru U pārslēdziet pozīcijā RUN.

-Dzinēja apgriezienu regulatoru O pārslēdziet uz simbolu "Zaķis" (maks.).

-Turot vadības rokturi, lēnām pavelciet iedarbināšanas trosi V līdz nostiepšanās brīdim. Pēc tam paraujiet, izvelkot trosi rokas garumā.

-Ja nepieciešams, atkārtojiet darbību līdz brīdim, kad dzinējs sāk darboties.

-Lēnām atgrieziet trosi atpakaļ vietā tā, lai iedarbināšanas mehānisms varētu to uztīt.

-Pēc iedarbināšanas pārslēdziet karburatoru U pozīcijā RUN.

-Lai apturētu dzinēju, pārslēdziet dzinēja apgriezienu regulatoru O pozīcijā STOP.

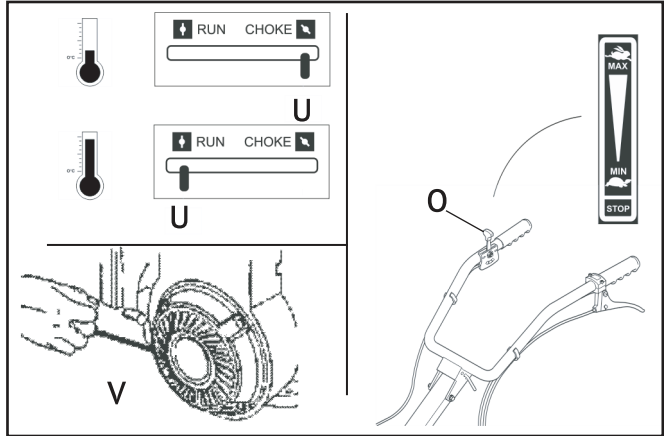

Darba elementu sajūgs (Skat. 14. att.)

-Dzinēja iedarbināšanas laikā nespiediet sajūga sviru!

-Turpgaitas* un atpakaļgaitas** piedziņas tiek iedarbinātas, izmantojot sajūga sviras.

**Vienlaicīgi nedrīkst nospiegt abas sviras!!!
Šādi rīkojoties, var tikt sabojāta transmisija.**

- Piespiežot melno sviru Q, tiek ieslēgta turpgaitas piedziņa.

- Piespiežot sarkano sviru S, tiek ieslēgta atpakaļgaitas piedziņa*.

Pēc sviras atlaišanas frēzes automātiski apstāsies.

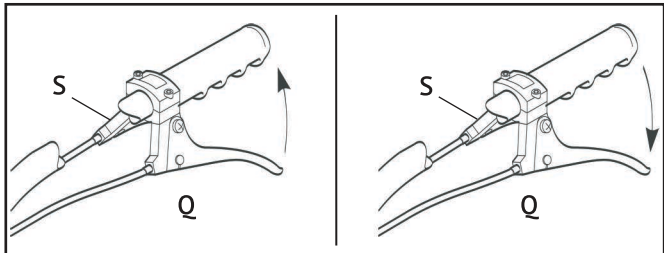

* modeļiem T 800, T850

Frēžu montāža/demontāža (Skat. 15. att.)

-Lai varētu īstenot turpmāko montāžu, demontāžas laikā ir svarīgi ievērot detaļu izjaukšanas secību.

-Lai veiktu tīrīšanu, noņemiet frēzes. Pēc katras tīrīšanas reizes uzklājiet standarta pretkorozijas līdzekli.

-Ievērojiet frēžu virzienu rušināšanai (pa kreisi, pa labi).Rušināšanas nažu griezējmalām, kultivatoram virzoties uz priekšu, jābūt vērstām kultivatora kustības virzienā.

-Uzstādiet frēzes pretējā secībā un montāžas laikā sekojiet atlokāmo šķelttapu 4 virzienam.

-Atlokāmās šķelttaps ir jāuzstāda pareizi, pretējā gadījumā ekspluatācijas laikā tās var atvienoties un izkrist.

15.att

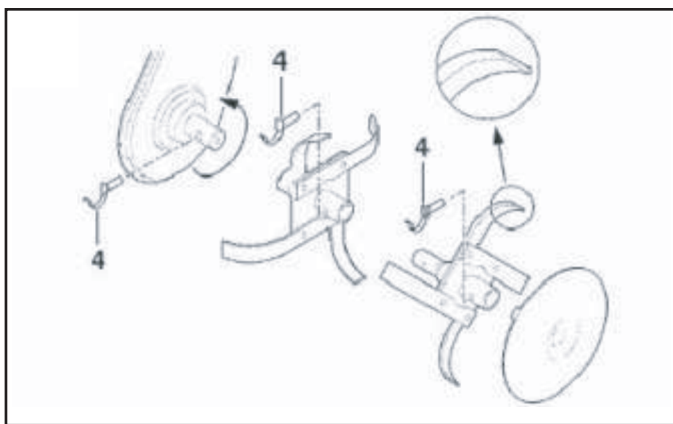

Piedziņas siksnas nomaiņa (skat. 1., 16. att.)

-Noņemiet transmisijas apvalku l.

-Lai varētu īstenot turpmāko montāžu, demontāžas laikā ir svarīgi ievērot detaļu izjaukšanas secību. Lai veiktu atpakaļgaitas ķīļsiksna demontāžu, jānoņem turpgaitas ķīļsiksna.

-Noņemiet no vadrullīša turpgaitas ķīļsiksnu 29* un atpakaļgaitas ķīļsiksnu 30**. Uzstādiet jaunu ķīļsiksnu, darbības veicot demontāžai pretējā secībā.

-Pēc pabeigšanas pārbaudiet sajūga troses nostiepumu.

16.att

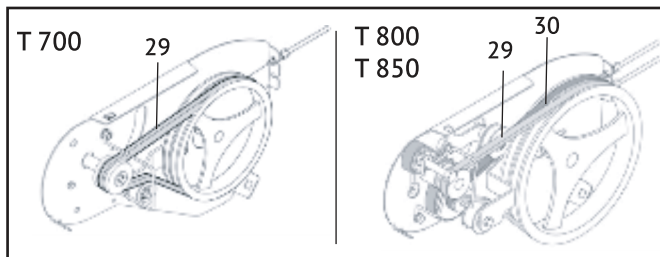

Pirms visu tehniskās apkopes un tīrīšanas darbu veikšanas, pirms transportēšanas un ierīces glabāšanas obligāti ir jāatvieno dzinēja aizdedzes sveces vada spraudnis, lai nepieļautu nejaušu dzinēja ieslēgšanos.

Tehniskās apkopes un tīrīšanas darbus drīkst veikt tikai tad, kad dzinējs ir atdzisis.

Ierīces tīrīšana.

-Ierīce ir rūpīgi jātīra. Ierīces rūpīga apkope pasargā to no bojājumiem un pagarina kalpošanas laiku.

-Pēc katras izmantošanas reizes kultivators ir pilnībā jāattīra no zemes un putekļiem, bet no frēzēm jānoņem aptinušies zāle.

-Kontrolējiet ierīces stāvokli (griezējelementu izvietojumu, bojātās detaļas).

-Nedrīkst vērst ūdens strūklu pret dzinēja mezgļiem, blīvējumiem un balsta vietām. Kā sekas iepriekš izklāstītā neievērošanai var būt dārgs ārpusgarantijas remonts.

Sajūga trošu pareizs nostiepums

(skat. 11. att.).

-Pavelciet iedarbināšanas trosi. Šajā laikā frēzes nedrīkst kustēties.

-Pēc kārtas piespiediet turpgaitas sajūga sviru Q, atpakaļgaitas sajūga sviru S un atbilstoši pavelciet iedarbināšanas trosi. Pēc tam rušināšanas komplektam ir jāsāk kustēties.

-Ja ar piespiestu sajūga sviru rušināšanas komplekts negriežas, tad ir jāveic troses atkārtota uzstādīšana.

Sajūga trošu regulēšana

(skat. 1,17. att.).

-Atskrūvējiet uzgriezni 31 un noregulējiet skrūvi 32 tādā veidā, lai tiktu panākts pareizs troses nostiepums.

-Veiciet nostiepuma regulēšanu tā, lai nostiepšanas rullīša atspere izstieptos no 5 mm līdz 7 mm (atbilst sajūga sviras nostiepšanas pastiprinājumam aptuveni otrajā pusē).

-Atkārtoti pievelciet uzgriezni 31. Pēc regulēšanas pabeigšanas atkārtoti uzstādiet ķīļšiksna apvalku I.

-Ja nepieciešams, pēc kāda laika nostiepums ir atkārtoti jānoregulē.

17.att.

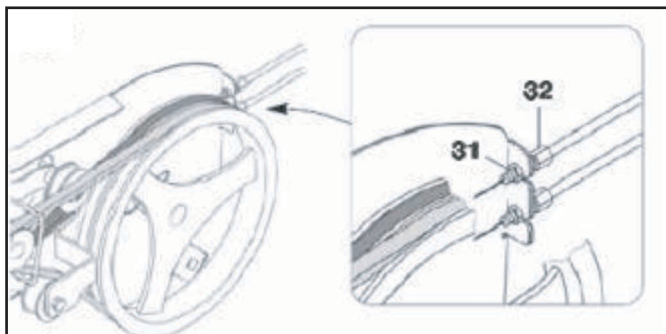

Ķēdes transmisijas tehniskā apkope

Kultivatoru T700, T800, T850 ķēdes transmisijai īpaša tehniskā apkope nav nepieciešama. Benzīna kultivatoriem HYUNDAI T700, T800, T850 ir neapkalpojams reduktors. Ražošanas laikā izmantotā smērviela nav jāmaina visā ierīces kalpošanas laikā.

Eļļas nomaiņa/papildināšana dzinēja karteri (Skat. 18. att.)

Eļļas līmeņa pārbaude dzinējā jāveic saskaņā ar tehniskās apkopes grafiku. Ja eļļas līmenis ir pārāk zems, tad, lai nodrošinātu pareizu darbību, ir jāpielej eļļa.

Eļļas nomaiņas laikā jāveic šādi

soļi:

- Zem dzinēja novietojiet tvertni eļļas noliešanai.

-Izmantojot 10 mm sešstūra atslēgu, atskrūvējiet noliešanas vāciņu, kas atrodas uz dzinēja zem eļļas mērstieņa vāka. Ļaujiet eļļai iztecēt.

-Uzstādiat atpakaļ izliešanas atveres vāciņu un pievelciet to.

Eļļas papildināšanas laikā jāveic šādi soļi:

-Pārliecinieties, ka kultivators ir atrodas uz līdzenas virsmas.

-Uz dzinēja atskrūvējiet mērstieņa vāku.

-Izmantojot piltuvi (nav komplektā), ielejiet katetrā motoreļļu ar augstu

īrības pakāpi. Ieteicams izmantot eļļu SAE 10W30. Pēc uzpildīšanas eļļas līmenim jābūt tuvu ieliešanas kakliņa malas augšdaļai.

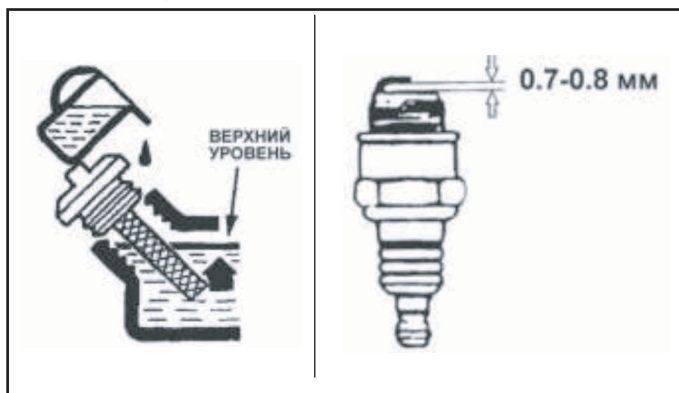

18.att.

19.att.

Tehniskā apkope

Gaisa filtra apkope

Veicot gaisa filtra regulāru tehnisko apkopi, tiek saglabāta pietiekama gaisa plūsma karburatorā. Laiku pa laikam pārbaudiet, vai gaisa filtrs nav piesārņots.

- Uz gaisa filtra augšējā vāka atskrūvējiet spaili.
- Izņemiet no korpusa porolona filtrējošo elementu.
- Izslaukiet netīrumus no gaisa filtra tukšā korpusa.

Izskalojiet porolona filtrējošo elementu siltā ūdenī. Izžāvējiet to.

- Saslapiniet sauso filtrējošo elementu ar tīru mašīnēļļu. Nospiediet lieko eļļu.

- Ik pēc kultivatora 50 darba stundām nomainiet gaisa filtru pret jaunu.

Aizdedzes sveču tehniskā apkope (Skat. 19. att.)

Aizdedzes svece ir svarīgs elements dzinēja pareizas darbības nodrošināšanai. Labai aizdedzes svecei ir jābūt veselai, nenokvēpušai un ar pareizu spraugu.

Lai pārbaudītu aizdedzes sveci, veiciet šādus soļus:

- Noņemiet aizdedzes sveces vāciņu.
- Izskrūvējiet sveci no aizdedzes, izmantojot sveču atslēgu.

- Apskatiet aizdedzes sveci. Ja svece ir ieplaisājusi, tad tā ir jānomaina. Ieteicams izmantot aizdedzes sveces F6RTC, piemēram, NGKBPR6ES.

- Izmēriet spraugu. Tai ir jābūt 0,7 - 0,8 mm.

- Atkārtoti izmantojot aizdedzes sveci, notīriet to, izmantojot stiepļu birsti, lai noņemtu piededžus, pēc tam ierīkojiet pareizo spraugu. Izmantojot sveču atslēgu, ieskrūvējiet aizdedzes sveci atpakaļ vietā. Uzstādiet atpakaļ vietā aizdedzes sveces vāciņu.

Iekšdedzes dzinējs

Lai nodrošinātu ilgu kalpošanas laiku, ir svarīgi vienmēr nodrošināt pietiekamu eļļas līmeni, regulāru eļļas un gaisa filtru nomaiņu. Lai tiktu nodrošināta pietiekama dzinēja dzesēšana, dzesētāja ribas vienmēr ir jāuztur tīrā stāvoklī.

Glabāšana

Glabāšanas telpai jābūt sausai un bez putekļiem. Turklāt ierīce jāglabā bērniem nepieejamā vietā. Principā, ierīces iespējamie bojājumi ir jānovērš pirms tās novietošanas glabāšanā, lai ierīce vienmēr būtu darbam gatavā stāvoklī.

Glabāšana ziemas periodā

Ierīces ilgstošas glabāšanas laikā ir jāievēro šādi noteikumi:

- Ierīces un dzinēja visas ārējās daļas, īpaši dzesēšanas ribas, ir rūpīgi jānotīra.

- Visas kustīgās detaļas ir labi jāieziež ar eļļu vai smērvielu.

- Jāiztukšo degvielas tvertne un karburators (ārpus telpām jāveic degvielas izstrāde tukšgaitā).

- Jāizskrūvē aizdedzes svece un dzinējā caur aizdedzes sveces atveri jāielej aptuveni 3 cm³ motoreļļas.

Utilizācija

Iepakojums, piederumi un ierīce ir izgatavoti no materiāliem, kas ir piemēroti atkārtotai izmantošanai. Tas ir jāņem vērā ierīces vai tā iepakojuma utilizācijas laikā.

Šīs ekspluatācijas instrukcijas priekšrakstu ievērošana.

Kultivatoriem HYUNDAI tiek veikta obligātā sertifikācija saskaņā ar Tehnisko reglamentu par mašīnu un aparātu drošību. Kultivatora HYUNDAI izmantošana, tehniskā apkope un glabāšana jāveic precīzi tā, kā aprakstīts šajā ekspluatācijas instrukcijā.

Izstrādājuma kalpošanas laiks ir 3 gadi.
Remonta garantijas laiks - 2 gadi.

Informācija par izgatavošanas datumu un sērijas numuru iekļauta garantijas talonā. Garantijas talons ir neatņemama šīs lietotāja instrukcijas sastāvdaļa.

Ražotājs nav atbildīgs par visiem bojājumiem un zaudējumiem, kas radušies drošības tehnikas un tehniskās apkopes norāžu neievērošanas dēļ. Vispirmām kārtām tas attiecas uz:

- izstrādājuma izmantošanu tam neparedzētiem mērķiem,
- ražotāja neatļautu smērvielu, benzīna un motoreļļas izmantošanu,
- tehnisku izmaiņu veikšanu izstrādājumam,
- netiešiem zaudējumiem, kas radušies, izmantojot izstrādājumu, kad bojātas tā detaļas.

Regulāri jāveic visi nodaļā "Tehniskā apkope" norādītie darbi. Veiciet tikai tos tehniskās apkopes darbus, kas aprakstīti ekspluatācijas instrukcijā.

Saistībā ar visu pārējo darbu veikšanu vērsieties pilnvarotā servisa centrā. Adrešu sarakstu varat atrast mūsu oficiālajā tīmekļa vietnē:

<http://www.hyundai-direct.com>

Ražotājs nav atbildīgs par zaudējumiem, ko izraisījuši tehniskās apkopes darbu neveikšanas dēļ radušies bojājumi.

Pie šādiem bojājumiem bez visiem citiem pieskaitāmi:

- Korozijas izraisīti bojājumi un citas nepareizas glabāšanas izraisītas sekas,
- Neoriģinālo rezerves daļu izmantošanas rezultātā radušies bojājumi un to sekas,
- Bojājumi, kas radušies pēc tehniskās apkopes un remonta darbiem, ko veikuši nepilnvaroti speciālisti.

Vienība	Darbība	Katru reizi, kad lietojat	Pēc pirmā mēneša vai pēc pirmajām 20 darba stundām	Ik pēc 6 mēnešiem vai 50 darba stundām	Katru gadu vai 300 darba stundām	Ik pēc 2 gadiem vai 500 darba stundām
Variklio alyva	Pārbaudīt līmeni	●				
	Nomainīt		●	●		
Gaisa filtrs**	Pārbaudīt	●				
	Iztīrīt			●		
	Nomainīt					●
Sveces	Pārbaudīt, noregulēt			●		
	Nomainīt				●	
Dzirksteļu slāpētājs*	Iztīrīt				●	
Apgriezienu skaits brīvgaitā*	Pārbaudīt, noregulēt				●	
Vārsti*	Pārbaudīt, noregulēt				●	
Sadeģšanas kamera*	Iztīrīt					●
Degvielas filtrs	Nomainīt				●	
Degvielas padeves caurule	Pārbaudīt	●				
	Nomainīt					●

* – leteicams sazi nāties ar HYUNDAI autorizēto servisa centru.

** Brīdinājums!

Intervāli starp pārbaudēm un tehniskajām apkopēm samazinās darbojoties paaugstinātas putekļainības apstākļos. Tehnisko apkopju periodiskuma neievērošana var izraisīt dzinēja bojājumus, kas nebūs noteikts kā garantijas gadījums.

Tehniskā apkope

Bojājums	Iespējamais iemesls	Bojājuma novēršana
Dzinēju neizdodas iedarbināt.	• Dzinēja apgriezīgu regulatoru ir pozīcijā STOP.	• Dzinēja apgriezīgu regulatorus jāpārslēdz pozīcijā "Ātri".
	• Tvertnē nav degvielas; degvielas vads ir aizsērējis.	• Jāpielej degviela, jāiztīra degvielas vads.
	• Tvertnē ir slikta, piesārņota vai veca degviela.	• Vienmēr jāizmanto tikai svaiņa, atbilstošas markas degviela, normāls neetilēts benzīns; jāiztīra degvielas tvertne, degvielas vads un karburators.
	• Gaisa filtrs ir piesārņots	• Jāattīra gaisa filtrs
	• Aizdedzes sveces spraudnis ir atvienots no aizdedzes sveces; augstsprieguma vads ir slikti nostiprināts spraudnī.	• Jāpievieno vada spraudnis pie aizdedzes sveces; jāpārbauda savienojums starp augstsprieguma vadu un spraudni.
	• Aizdedzes svece ir nokvēpusi vai bojāta; nepareizs attālums starp elektrodiem.	• Aizdedzes svece ir jānotīra vai jānomaina; jāierīko attālums starp elektrodiem.
	• Pēc vairākiem iedarbināšanas mēģinājumiem dzinējs noslāpst.	• Jāizskrūvē aizdedzes svece un jāizžāvē, vairākas reizes jāparauj trose ar izskrūvētu aizdedzes sveci (degvielas padeves regulators pozīcijā STOP).
Aprūtināta iedarbināšana vai samazinās dzinēja jauda	• Degvielas tvertne ir piesārņota.	• Jāattīra degvielas tvertne.
	• Gaisa filtrs ir piesārņots.	• Jāattīra gaisa filtrs.
	• Aizdedzes svece ir nokvēpusi.	• Jāattīra aizdedzes svece.
Dzinējs pārkarst	• Degvielas tvertnē un karburatorā ir ūdens; karburators ir nosprostots.	• Jāiztukšo degvielas tvertne; jāattīra degvielas vads un karburators.
	• Nepareizs attālums starp aizdedzes sveces elektrodiem	• Jāuzstāda attālums starp elektrodiem.
	• Gaisa filtrs ir piesārņots	• Jāattīra gaisa filtrs.
	• Dzesēšanas ribas ir piesārņotas.	• Jānotīra dzesēšanas ribas.
Piespiežot sajūga sviras, nav vilces.	• Dzinējā pārāk zems eļļas līmenis.	• Jāpielej motoreļļa.
	• Nepareizi uzstādīta sajūga trose.	• Jānoregulē sajūga trose.
Paaugstināta vibrācija darba laikā	• Kļūvis valīgs dzinēja stiprinājums	• Jāpievelk dzinēja stiprinājuma skrūves.

Skyrius

Pastabos.....	psl. 64
Įvadas.....	psl. 65
Techninės charakteristikos.....	psl. 66
Gaminio aprašymas	psl. 67
Bendrasvaizdas	psl. 68
Komplekto sudėtis ir sudėtinės dalys.....	psl. 69
Saugos informacija	psl. 71
Gaminio aprašymas	psl. 76
Gaminio aprašymas	psl. 77
Darbasprietaisu	psl. 82
Teninisaptarnavimas	psl. 85
Gedimų paieška	psl. 93

Piezīmes

Ženklavimo paaiškinimai:

T - TTiller (kultivatorius)

Hyundai gaminio serijinis numeris yra nurodytas prie gaminio tvirtinamoje lentelėje, čia taip pat yra informacija apie pagaminimo datą:

- 1) Pagaminimo metai
- 2) Pirmoji gaminio modelio pavadinimo raidė
- 3) Techninė informacija
- 4) Pagaminimo mėnuo
- 5) Serijinis numeris

15ST0600001

Pavyzdžio numerio atšifravimas: pagaminta 2015 metų juunis

Gamintojas turi teisę keisti gaminių konstrukciją, dizainą ir komplektavimą. Atvaizdai instrukcijoje gali skirtis nuo realių mazgų ir užrašų ant gaminio.

Sveikiname įsigus HYUNDAI kultivatorių.

Prieš pradėdami dirbti elektriniu instrumentu būtina atidžiai perskaitykite visą naudotojo vadovą. Visi naudotojo vadove esantys duomenys atitinka naujausią publikavimo metu turimą informaciją. Prašome atsižvelgti į tai, kad kai kurie gamintojo pakeitimai gali būti neatspindėti šiame vadove. Atvaizdai ir brėžiniai gali skirtis nuo realaus gaminio. Kilus neaiškumams prašome vadovautis vadovo pabaigoje esančia informacija.

Prieš pradėdami dirbti kultivatoriumi būtina įdėmiai perskaitykite visą naudotojo vadovą. Tai padės išvengti galimų traumų ir pakenkimų įrangai.

Techninēs charakteristikos

Kultivatorius		T700	T800	T850
Benzininis variklis		4 taktų IC160	4 taktų IC200	4 taktų IC200
Galia	A.J.	5,5	6,5	6,5
Variklio apsukos	aps./ min.	3600	3600	3600
Variklio tūris	cm ³	163	196	196
Alyvos karterio tūris	l	0,6	0,6	0,6
Degalų bako talpa	l	3,6	3,6	3,6
Darbinis plotis su apsauginiais diskais	mm	550	550	800
Ariko komplekto (frezų) diametras	mm	300	300	300
Arimo komplekto (frezų) sukimosi dažnis esant 3000 variklio apsukų	aps./ min.	114	114 (pirmyn) 45 (atgal)	114 (pirmyn) 45 (atgal)
Starteris		rankinis	rankinis	rankinis
Pavara		1 pavara pirmyn	1 pavara pirmyn 1 pavara atgal	1 pavara pirmyn 1 pavara atgal
Triukšmo lygis	dB(A)	96	96	96
Svoris	kg	50,1	47,2	51,4

EC DECLARATION OF CONFORMITY

The undersigned, as authorised by: N-PRO SIA

Declares that the following equipment manufactured under Hyundai licence conforms to the following directives:

Machinery Directive 2006/42/EC

Electromagnetic compatibility Directive 2004/108/EC

Equipment Category: Garden technique

Product Name/Model: Gasoline tiller / T 700 / T 850

Type: Gasoline tiller

Product is manufactured and tested in accordance to the following standards:

EN 709:1997+A4:2009/AC:2012; EN ISO 14982:2009

Place of Declaration: N-PRO, Riga, Latvia Signed by: Matīss Upens
Date: 27th October 2017 Position in Company: Managing Director



Name and address of Authorised representative: N-PRO SIA, Mārupes 6 - 2A, Rīga, Latvia, LV-1002

Gaminio aprašymas

HYUNDAI motoriniai kultivatoriai yra su galingu naujausios kartos OHV varikliu pagamintu HYUNDAI.

HYUNDAI varikliai pasižymi šiomis savybėmis:

- Didelis galingumas ir mažas svoris.
- Padidintas motorinis resursas virš 2000 valandų.
- Sumažintas triukšmo lygis palyginti su analogiškais varikliais.
- Mažos degalų AI-95 sąnaudos.

HYUNDAI kultivatoriaus savybės:

- Kultivatoriaus transmisija yra grandininė ir perduoda iki 95% variklio sukimo momento.
- HYUNDAI modeliai T800 ir T850 yra su reverso funkcija, o tai žymiai padidina manevringumą ir eksploataavimo patogumą.
- Siaura grandininė HYUNDAI transmisija leidžia lengvai įsikasti į maksimalų 33 cm gylį.
- Patogus transportavimo ratas palengvina transportavimą.
- Reguliuojamas operatoriaus panelio aukštis žymiai palengvina darbą.
- Kaldintos kardo pavidalo frezos lengvai įveikia net neįdirbtas žemes.
- Numatyti šoniniai apsauginiai diskai augalų apsaugai arimo metu.
- Platus pakabinamos įrangos spektras HYUNDAI kultivatorius daro nepakeičiamais pagalbininkais sode.

Bendras gaminio vaizdas

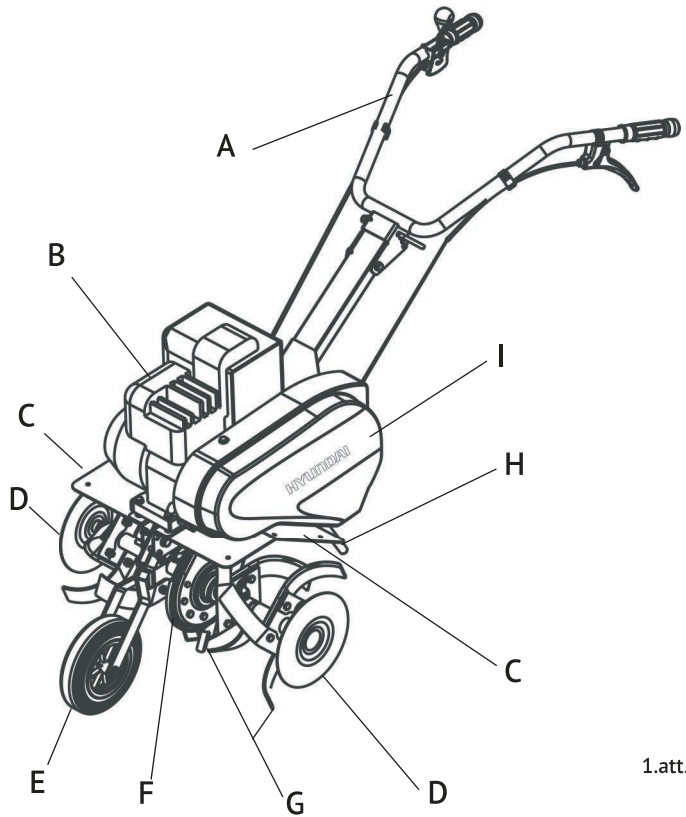

1.att.

A	Operatoriaus panelis
B	Variklis
C	Apsauginiai sparnai
D	Apsauginiai diskai
E	Transportavimo ratas
F	Grandininė transmisija
G	Frezos
H	Plūgo antgalis
I	Transmisijos gaubtas

Komplekto sudėtis ir gaminio sudėtinės dalys:

Tiekiamą komplektą sudaro:

1.Motorinis kultivatorius	1.vnt.
2.Kairioji freza.....	1.vnt. (2 vnt.modelyje T850).
2.Kairioji freza	1.vnt. (2 vnt.modelyje T850).
4.Užlenkiamas kaištis 10*34.....	6.vnt.
5.Plūgo antgalis	1.vnt.
6.Užlenkiamas kaištis 8*38	1.vnt.
7.Transportavimo ratas	1.vnt.
8.Varžtas M 10*50	1.vnt.
9.Spyruoklinė spraudė	2.vnt.
10.Konsolė	1.vnt.
11.Varžtas M 8*20	3.vnt.
12.Poveržlė	4.vnt.
13.Veržlė M 8	3.vnt.
14.Apsauginiai sparnai	1.vnt.
15.Operatoriaus panelis	1.vnt.
16.Sriegis M 8*80	1.vnt.
17. Fiksavimo veržlė M 8	1.vnt.
18.“Pirštas”	1.vnt.
19.Spyruoklinė spraudė	1.vnt.
20.Fiksavimo veržlė M b	1.vnt.
21.Gnybtas	2.vnt.

Aukščiau nurodyti eilės numeriai atitinka naudotojo vadovo iliustracijose parodytas sudėtinės dalis (žr. 2 iliustr.)

Sudėtinės
gaminio dalys
2 iliustr.

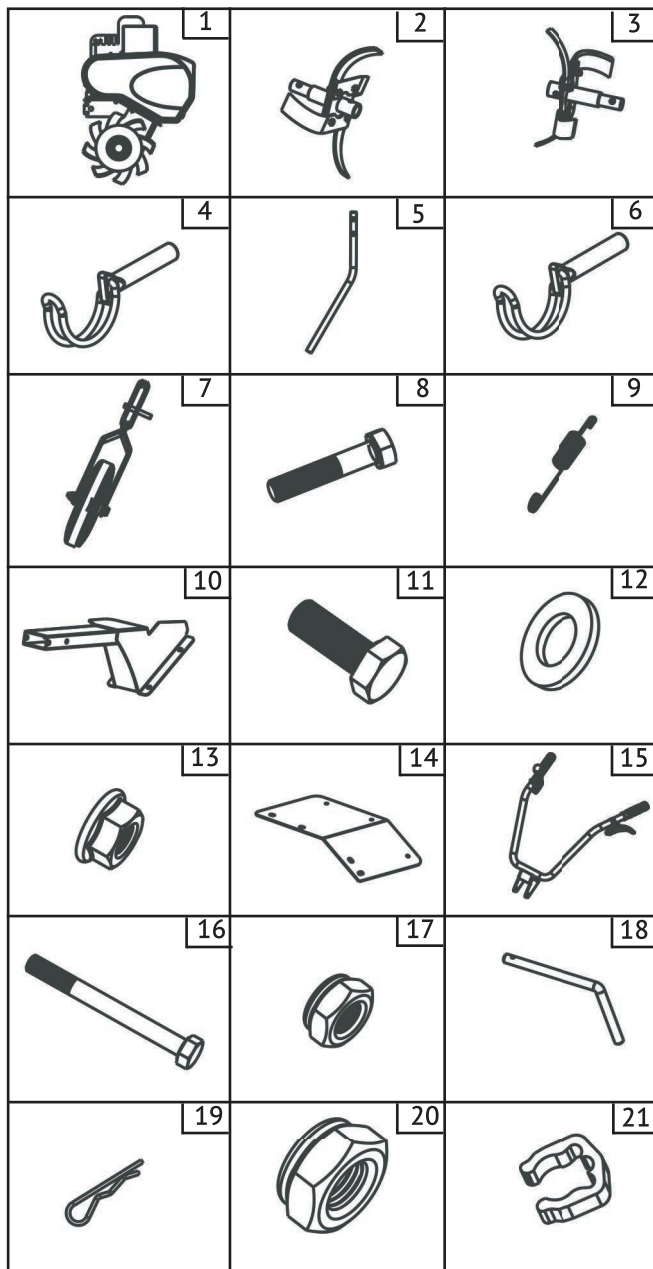

Dirbant su įrenginiu būtina laikytis nurodytų- saugos technikos reikalavimų:

-Prieš naudojant pirmą kartą būtina išsamiai perskaityti eksploatavimo instrukciją ir saugoti ją ateičiai.

-Prieš pradėdamas eksploatuoti įrenginį naudotojas turi susipažinti su kultivatoriaus funkcijomis ir valdymo elementais.

-Operatorius turi žinoti, kaip nedelsiant sustabdyti kultivatoriaus darbinis mazgus ir jo variklį.

-Kultivatoriaus darbo metu visuomet būtina laikytis šioje eksploatavimo instrukcijoje esančių rekomendacijų. Kitaip kyla traumų pavojus ir įrangos pažeidimo galimybė.

-Jungti kultivatorių leidžiama tik tuomet, jei operatorius yra geros fizinės ir psichinės būklės.

-Draudžiama dirbti benzininiu pjūkle po vaistų, alkoholinių gėrimų arba narkotikų vartojimo. Jie gali turėti neigiamą poveikį dirbančiojo reakcijai.

-Šis įrenginys skirtas tik dirvos apdorojimui sėjos, auginimo ir priežiūros darbuose. Kitaistiksiais naudoti kultivatorių draudžiama.

Traumų pavojus!

-Dirbti kultivatoriumi leidžiama tik perskaičiusiems naudojimo instrukciją asmenims. Jokiu būdu negalima patikėti įrangos valdymo vaikams.

-Žinokite, kad operatorius arba naudotojas yra atsakingas už nelaimingus atsitikimus bei sukeltą pavojų kitų asmenų sveikatai ir turtui.

-Niekuomet nenaudokite kultivatoriaus, jei greta darbo zonos yra žmonių, vaikų ir gyvūnų.

-Kultivatorius atitinka galiojančių europinių normų reikalavimus saugos technikai. Dėl saugumo neatlikite jokių pakeitimų įrangos konstrukcijoje.

Parengimas darbui.

-Įrangos eksploatavimo metu visuomet dėvėkitetvirtą apavą neslidžiu padu ir ilgas kelnes.

-Neleidžiama dirbti su įranga be batų arba dėvintsandalus.

-Prieš pradėdami darbą visuomet vizualiai patikrinkite, ar įranga ir detalės nesusidėvėję, ar nėra pažeidimų. Jei pjaunančios briaunos arba tvirtinimo varžtai pažeisti, būtina pakeisti visą komplektą, kad nepažeisti įrangos balanso.

-Rūpestingai patikrinkite numatytą darbo vietą ir pašalinkite visus pašalinius daiktus.

-Prieš pradėdami darbą uždėkite apsauginius įrenginio sparnus.

-Venkite pernelyg ilgai dirbti kultivatoriumi, nesilgalaikis vibracijos poveikis operatoriaus rankoms gali būti kenksmingas.

Veiksmai dirbant kultivatoriumi.

Junkite variklį pagal nurodymus ir tik esant saugiam plūgo atstumui nuo kojų.

-Pašaliniams asmenims darbo zonoje būti draudžiama.

-Rankomis ir kojomis negalima liestis prie besisukančių elementų arba po jais.

-Veikiant varikliui jokiu būdu nekelkite kultivatoriaus aukštyn ir netransportuokite jo.

-Kelkite kultivatorių dviese. Šiuo tikslu paimkite už rankenų ir už kultivatoriaus velenų. Rankų apsaugai dėvėkite apsaugines pirštines.

Sustabdykite variklį esant tokioms aplinkybėms:

- įranga palikta be priežiūros;
- prieš užpildymą degalais;
- prieš transportavimą.

Traumų pavojus!

-Niekuomet ant besisukančių detalių arba po jomis nedėkite rankų ir kojų. Niekuomet nelieskite besisukančios frezos.

-Saugantis užsidegimo variklis ir išmetimo vamzdis turi būti švarūs – nepadengti žole, lapais, nutekėjusia alyva (tepalu) ir degalais.

Techninis aptarnavimas ir remontas

-Prieš atlikdami bet kokius įrangos aptarnavimo darbus, atjunkite degimo žvakės maitinimo laido kištuką.

-Kad įranga veiktų patikimai, priveržkite visus varžtus, varžles ir sriegius iki galo.

-Saugumo sumetimais laiku keiskite susidėvėjusias ar pažeistas dalis.

-Arti galima tik dienos šviesoje arba esant geram dirbtiniam apšvietimui.

-Dirbant su įranga kalvotoje vietovėje, kultivatorius gali apvirsti. Galima naudoti kultivatorių kalvotoje vietovėje, jei šlaitų nuolydis neviršija 10% (5,7°).

Traumų pavojus!

5,7° nuolydis atitinka 10 cm vertikalų pakilimą 100 cm horizontalioje plokštumoje.

-Visuomet stenkitės teisingai nukreipti kultivatorių šlaituose. Plūginio arimo negalima vykdyti per daug stačiuose šlaituose, nes galimas kultivatoriaus valdymo praradimas.

-Dirbant kalvotoje vietovėje turi būti uždėtos visos keturios frezos.

-Nedirbkite skersai šlaito, taip pat nestumkite į priekį ir atgal. Operatoriui draudžiama stovėti ant šlaito žemiau įrangos, nes praradus jos kontrolę galima patekti po judančiu kultivatoriumi.

-Judėjimo kryptį kalvotoje vietovėje reikia keisti ypač atsargiai, kad neprarasti įrangos kontrolės.

Informacija apie saugą

-Judėkite su įranga tik žingsniavimo greičiu, greitai judėti draudžiama. Greitai judant padidėja galimų nelaimingų atsitikimų galimybė dėl paslydimo, suklopimo ir pan.

-Akmenuotose vietovėse mažinkite kampinį greitį.

-Darbinę gylį eigą reguliuodami įspausdami plūgo antgalį į dirvą labiau arba mažiau, keisdami rankenos spaudimo jėgą.

-Keisdami judėjimo kryptį ar priartėdami prie įrangos būkite ypač atsargūs.

-Kultivatoriui judant atgal stebėkite kliūtis, kad nesukluptumėte.

-Nekeiskite pagrindinės variklio padėties, neapverskite jo.

Benzinas yra labai toksiškas ir degus!

-Benziną laikykite tik tam skirtose talpose.

-Benziną laikykite toli nuo kibirkščių šaltinių, atviros liepsnos, nuolatinio degimo, tai pat - toli nuo šilumos ir kitų užsidegimo šaltinių.

-Įrangą transportuokite tik vertikalioje padėtyje.

-Įrangą transportuokite tik tuščiu degalų baku ir uždarytu degalų bako kraneliu (jei yra).

-Jei benzino baką reikia ištuštinti, įjunkite variklį ne patalpose, kad degalai pilnai išsibaigtų.

-Degalų papildymą atlikite tik atviroje vietoje. Nerūkykite papildymo metu.

-Degalų bako nepripildykite pilnai – pilkite degalų iki apie 4 cm lygio žemiau įpylimo kanalo, kad liktų vietos degalų išsiplėtimui.

-Benziną pilti būtina iki variklio įjungimo. Variklio darbo metu arba jam neataušus, negalima atidaryti benzino bako dangtelio ir papildyti degalų kiekį.

Informacija apie saugą

-Jei prapylėte benziną pro šalį, tuomet paleisti variklį galima tik nuvalius benzinu užpiltą paviršių. Nėjunkite degimo iki tol, kol benzino garai neišgaravę (nutrinkite sausai).

-Benzino bako dangtelis turi būti sandariai uždarytas.

-Saugumo sumetimais būtina patikrinti degalų vamzdyną, benzino baką, benzino bako dangtelį ir sujungimus – žiūrėti, ar nėra pažeidimų ir nesandarumų. Esant būtinybei, atitinkamus mazgus reikia pakeisti.

-Būtina pakeisti pažeistus duslintuvus ir apsaugines plokštes.

-Niekuomet nepalikite įrangos patalpoje, jei yra benzino degalų baka. Yra pavojus, kad benzino garai kontaktuos su atvira ugnimi arba kibirkštimis ir užsidegs.

-Prieš perkeliant įrangą į uždarą patalpą, leiskite varikliui ataušti.

-Kultivatoriaus variklis darbo metu išskiria atidirbusias dujas. Niekuomet nenaudokite motorizuotos įrangos uždaroje arba prastai vėdinamoje patalpoje. Yra tiesioginis pavojus gyvybei dėl apsinuodijimo!

Ženklinio aprašymas



Garantuotas triukšmo lygis Lwa

Darbinių elementų sankaba

Eigos pirmyn pavara (T 700, T 800, T850)

Eigos atgal pavara (T 800, T850)

Jungiant variklį nejudinti.

T 700

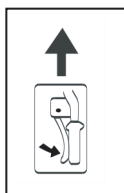

T 800, T 850

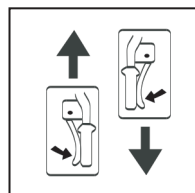

Variklio apsukų reguliatorius



Greitai (maks. apsukos)

Lėtai (min. apsukos)

Variklio stabdymas

Akėjimo frezų montavimas

(žr. 3 iliustr.)

- Nuimkite apsauginius diskus D nuo įrenginio 1.
- Atsižvelkite į frezų sukimosi kryptį (kairėn/ dešinėn) Pjaunančios frezų briaunos kultivatoriui judant pirmyn turi būti nukreiptos pagal frezų sukimosi kryptį.
- Karę frezą 2 ir dešinę frezą 3 uždėkite tik kai frezų sukimasis yra sustojęs.
- Nulenkiamus kaiščius 4 įstatykite kairėje ir dešinėje, po to užfiksuokite uždarę ir stipriai užspaudę apkabą.
- Uždėkite apsauginius diskus ant frezų 2/3 ir taip pat pritvirtinkit užlenkiamais kaiščiais 4.
- Užlenkiamus kaiščius įdėkite taip, kaip parodyta iliustracijoje. Priešingu atveju, eksploataavimo metu jie gali atsilenkti ir iškristi.

3 iliustr.

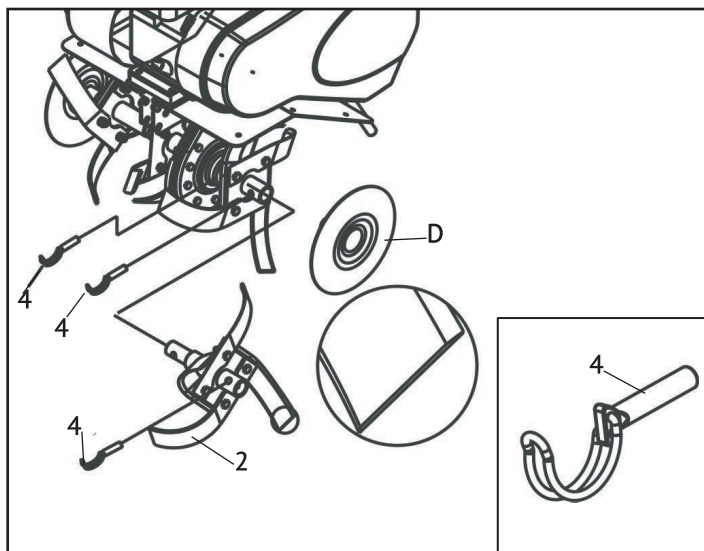

Plūgo antgalio montavimas (žr. 4 iliustr.)

- Galima keisti plūgo antgalio aukštį dvejose padėtyse
- Iš apačios įstatykite plūgo antgalį 5 į angą galinėje įrangos dalyje.

Gaminio sandara

-nustatykite reikiamą plūgo aukščio padėtį.

-Įdėkite užlenkiamą kaištį 6 ir fiksuokite jį sulenkę ir stipriai prispaudę apkabą.

4 iliustr.

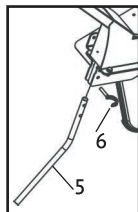

Transportinio rato montavimas (žr. 5 iliustr.)

-Kultivatorius transportuojamas nuleidus ratą į žemutinę padėtį ir pritvirtinus numatytose angose (A).

-Ariama perkėlus transportinį ratą į viršutinę padėtį ir sutvirtinus numatytose angose (B).

5 iliustr.

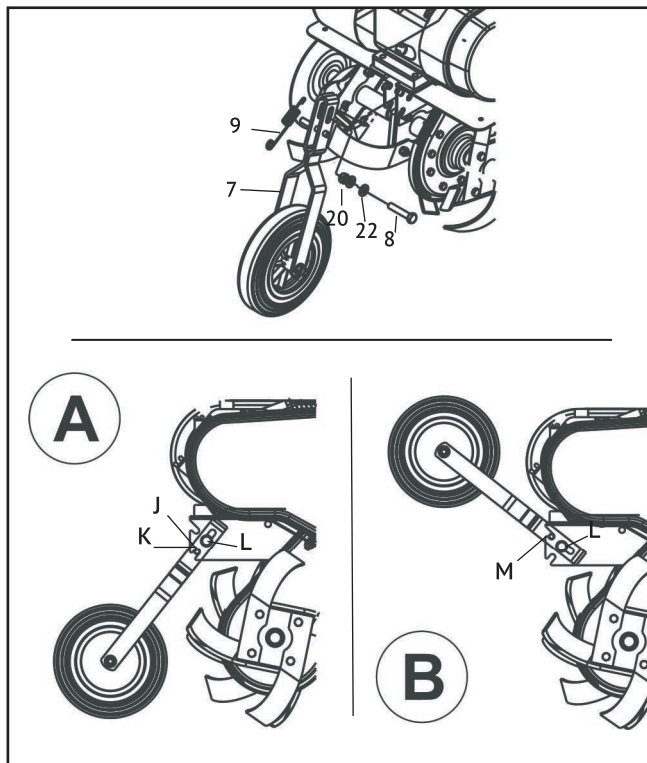

Konsolės montavimas (žr. 6 iliustr.)

-Galinėje įrangos dalyje, kairėje pusėje nuimkite sraigą 24, poveržlę 25 ir veržlę 26 ir saugiai atidėkite juos tolimesniam montavimui

-Konsolę 10 uždėkite ant pagrindinės įrangos 1.

-Konsolė tvirtinama prieš tai nuimtais varžtu, poveržle ir veržle, arba tiekiamame komplekte esančiais varžtais, poveržlėmis ir veržlėmis - 11, 12 ir 13 atitinkamai.

-Iki galo priveržkite visus varžtus didžiausiu sukimo momentu.

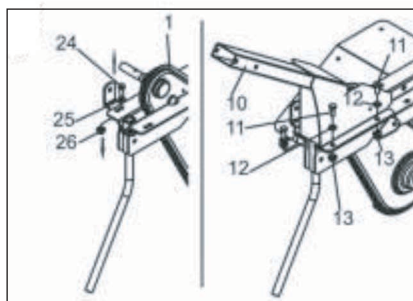

6 iliustr.

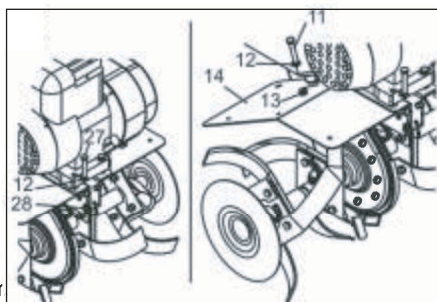

7 iliustr.

Apsauginių sparnų montavimas (žr. 7 iliustr.)

-Priekinėje įrangos dalyje iš dešinės pusės (variklio tvirtinimo mazgai) nuimkite ten esantį varžtą 27 ir veržlę 28, bei atidėkite juos tolimesniam montavimui.

-Apsauginius sparnus 14 uždėkite ant apatinės pagrindinės įrangos rėmo pusės. Apsauginiai sparnai tvirtinami prieš tai nuimtais varžtu, poveržle ir veržle, arba tiekiamame komplekte esančiais varžtais, poveržlėmis ir veržlėmis - 11, 12 ir 13 atitinkamai.

-Iki galo priveržkite visus varžtus.

Apsauginių sparnų montavimas (žr. 7 iliustr.)

-Priekinėje įrangos dalyje iš dešinės pusės (variklio tvirtinimo mazgai) nuimkite ten esantį varžtą 27 ir veržlę 28, bei atidėkite juos tolimesniam montavimui.

-Apsauginius sparnus 14 uždėkite ant apatinės pagrindinės įrangos rėmo pusės Apsauginiai sparnai tvirtinami prieš tai nuimtais varžtu, poveržle ir veržle, arba tiekiamame komplekte esančiais varžtais, poveržlėmis ir veržlėmis - 11, 12 ir 13 atitinkamai.

-Iki galo priveržkite visus varžtus.

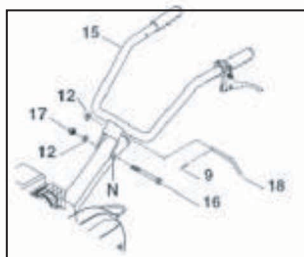

8 iliustr.

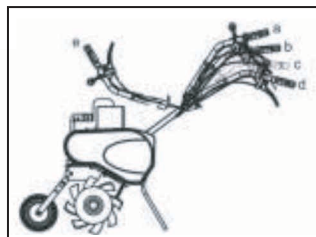

9 iliustr.

Operatoriaus panelio aukščio reguliavimas (žr. 8 ir 9 iliustr.)

-Operatoriaus panelio darbinis aukštis gali būti keičiamas padėtyse a - d.

-Nuimkite spyruoklinius spaustus 9 ir "pirštą" 18 ant valdymo rankenos.

-Operatoriaus panelį 15 nustatykite reikiamoje padėtyje.

-Vėl įdėkite "pirštą" ir fiksukite jį spyruokliniais spaustais.

-Padėtyje e panelis užlenktas ir įranga neužima daug vietos sandėliuojant. "Pirštą" ir spyruoklinius spaustus išsaugokite, įdėkite juos vėl į konsolę.

Variklio apsučių reguliatoriaus ir sankabos laidų montavimas (žr. 10 iliustr.)

-Variklio apsučių reguliatorių O įtvirtinkite operatoriaus panelyje 15 varžtu 16 ir užrakinančia veržle 17.

-Eigos pirmyn sankabos laidą P (apatinis laidas) prikabinkite prie juodos sankabos svirties Q.

-Patraukite sankabos laido dangą į priekį ir pritvirtinkite priesvirties laikiklio.

-Eigos atgal sankabos laidą R (viršutinis laidas) prikabinkite prie raudonos sankabos svirties S ir prikabinkite laido dangą prie svirties laikiklio .

-Sankabos laidus pritvirtinkite ant operatoriaus panelio kairėje ir dešinėje spaustukais 21. 5

10 iliustr.

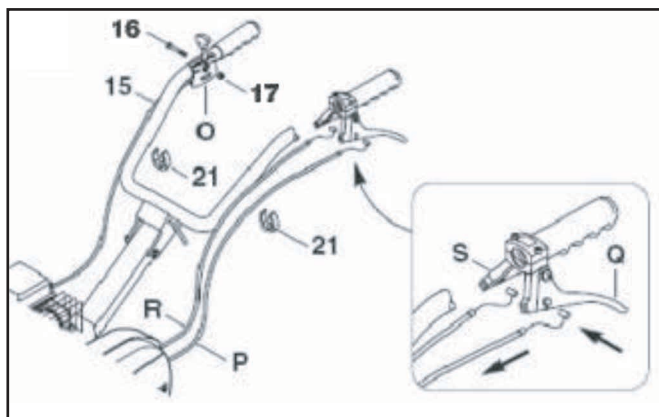

Operatoriaus panelio valdymo mazgai

(žr. 11 iliustr.)

- Degalų tiekimo reguliatorius O
- Eigos pirmyn sankabos reguliatorius Q (juodas)*
- Eigos atgal sankabos reguliatorius S (raudonas)* - Valdymo rankenos aukščio reguliavimas T.

*modeliams T800, T850

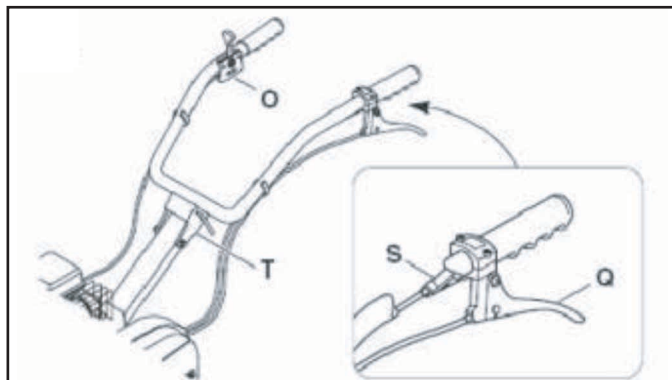

Degalai ir motorinė alyva (žr.12 iliustr.)

-Prieš pirmą įjungimą būtina įpilkite motorinės alyvos!

MOTORINĖ ALYVA

-Duomenys apie naudojamą alyvą ir būtinus jos kiekius yra techninėse charakteristikose.

-Reguliariai tikrinkite alyvos užpildymo lygį. Nel-eistinas alyvos lygio nepakankamumas arba viršijimas.

Degalai

-Naudokite tik šviežius firminius degalus - normalų 95 oktaninio skaičiaus neetiliuotą benziną. Užpildymui naudokite piltuvėlį (teikiame komplekte nėra).

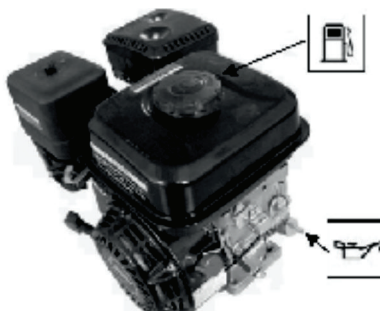

Apie veikimą

- Frezų pagalba kultivatorius juda pirmyn. Kampinis frezų sukimosi greitis nustatomas reguliuojant variklio apsakas.

- Sulaikant kultivatorių frezas sminga gilyn į žemę. Plūgo antgalį galima nustatyti įvairiam darbiniam gyliui. Kuomet plūgo antgalis sminga į žemę giliau, tuomet ir frezos siekia giliau, todėl kultivatoriaus judėjimas pirmyn sulėtėja.

- Jei plūgo antgalis nustatomas aukščiau, tuomet frezos siekia mažesnę gylį, o kultivatoriaus judėjimas tampa greitesnis.

- Nedirbkite kuomet dirva šlapia, jai būdingas sunkiai suskaidomų žemės gniutulų susidarymas. Sunkią ir sausą dirvą galima reikės apdoroti du kartus.

- Kuomet pašaliniai objektai blokuoja darbinius elementus, būtina iš karto atleisti sankabos svirtį, išjungti variklį ir pašalinti tuos objektus. Po to reikia patikrinti ar nepažeisti ir nedeformuoti darbiniai kultivatoriaus elementai ir, jei reikia, pakeisti pažeistas detales.

Variklio įjungimas ir stabdymas (žr.13 iliustr.)

- Esant šaltam varikliui karbiuratorių U nustatykite padėtyje CHOKE.

- Esant įšilusiam varikliui arba karštam orui karbiuratorių U nustatykite padėtyje RUN.

- Variklio apsukų reguliatorių O nustatykite ties ženklu "Kiškis" (maks.).

- Prilaikydami valdymo rankeną, lėtai traukite paleidimo laidą V iki jo įsitempimo momento. Po to patraukite, ištraukdami iki rankos ilgio.

- Jei būtina, kartokite operaciją iki tol, kol variklis nepradės veikti.

- Lėtai grąžinkite laidą į jo vietą, kad paleidimo mechanizmas jį susivyniotų.

- Po paleidimo nustatykite karbiuratorių U padėtyje RUN.

- Variklį sustabdysite apsukų reguliatorių O nustatę padėtyje STOP.

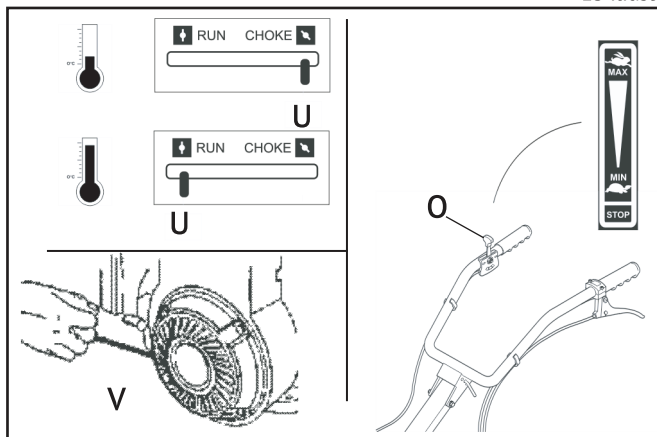

Darbinių elementų sankaba (žr. 14 iliustr.)

-Variklio paleidimo metu nenaudokite sankabos svirties!

-Pavara pirmyn* ir pavara atgal** įjungiamos spyruoklinėmis sankabos svirtimis.

**Nespauskite abiejų svirčių vienu metu!!!
Dėl to gali sulūžti transmisija.**

- Įjungus juodą svirtį Q įsijungia eigos pirmyn pavara.

- Įjungus raudoną svirtį S įsijungia eigos atgal pavara*.

Atleidus svirtį frezos automatiškai sustoja.

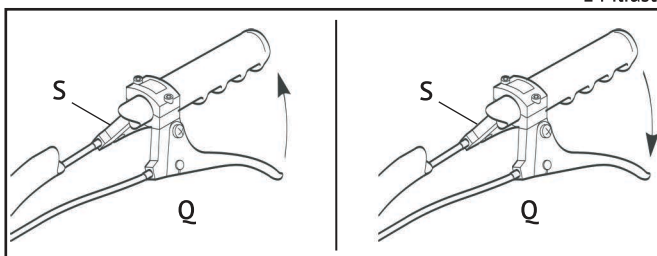

* modeliams T 800, T850

Frezų nuėmimas / uždėjimas (žr. 15 iliustr.)

-Atliekant šį montavimą svarbu atsižvelgti į detalių nuėmimo eiliškumą.

-Nuimkite frezas nuvalymui. Po kiekvieno valymo padenkite standartiniu antikorozinu tepalu.

-Atsižvelkite į frezų sukimosi kryptį kultivavimo metu (į kairę, į dešinę) Pjaunančios frezų briaunos kultivatoriui judant pirmyn turi būti nukreiptos pagal frezų sukimosi kryptį.

-Tokia pat tvarka uždėkite frezas, taip pat tinkama kryptimi uždėkite užlenkiamus kaiščius 4.

-Užlenkiamus kaiščius būtina uždėti tinkamai, kitaip darbo metu jie gali atsilenkti ir iškristi.

15iliustr.

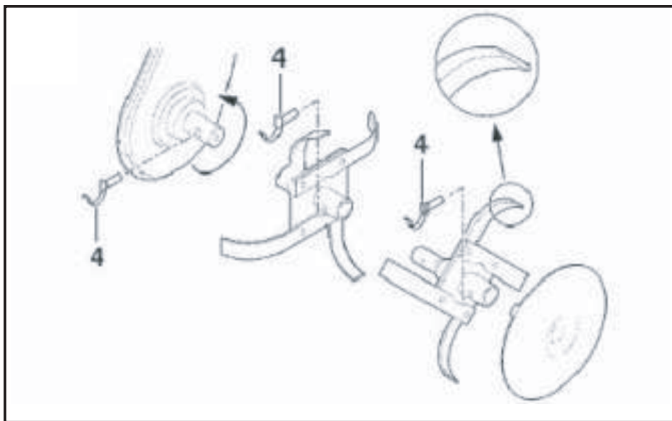

Pavaros diržo keitimas (žr. 1,16 iliustr.)

-Nuimkite transmisijos gaubtą.

-Atliekant šį montavimą svarbu atsižvelgti į detalių nuėmimo eiliškumą. Nuimant eigos atgal pleištinį diržą, pirmiau būtina nuimti eigos pirmyn pleištinį diržą.

-Pleištinį eigos pirmyn diržą 29* ir pleištinį eigos atgal diržą 30** nuimkite nuo kreipiančio skriemulio. Pleištinio diržo uždėjimas atliekamas atvirkštine nuėmimui tvarka.

-Užbaigę, patikrinkite sankabos laido įtempimą.

16 iliustr.

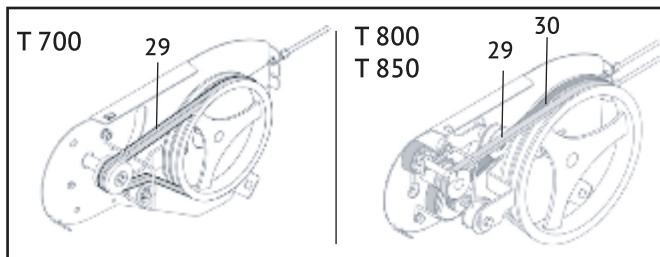

Prieš visus techninio patarnavimo ir valymo darbus, prieš transportavimą ir sandėliavimą, būtina atjungti variklio degimo žvakės maitinimo laido kištuką, kad variklio neįsijungtų netyčia.

Techninio aptarnavimo ir valymo darbus leidžiama vykdyti tik varikliui ataušus.

Įrangos valymas

-Rūpestingai valykite įrangą. Tikslus įrangos aptarnavimas apsaugos ją nuo pažeidimų ir prailgins tarnavimo laiką.

-Po kiekvieno panaudojimo kultivatorių būtina švariai nuvalyti nuo žemių ir dulkių, nuo frezų nuimti užsisukusią žolę.

-Prižiūrėkite įrangos būklę (pjaunančių elementų tvirtinimus, detalių pažeidimus).

-Niekomet nenukreipkite vandens srovės į variklio mazgus, tarpines ir atramas. Aukščiau pateiktų nurodymų nesilaikymo galima pasekmė – brangus negarantinis remontas.

Tinkamas sankabos laido įtempimas

(žr. 11 iliustr.)

-Patraukite paleidimo laidą. Tuo metu frezos neturi pradėti judėti.

-Paeiliui judinkite eigos pirmyn sankabos svirtį Q, eigos atgal sankabos svirtį S ir atitinkamai patraukite paleidimo laidą. Po to arimo įrangos kompleksas turėtų pradėti judėti.

-Jei nuspaudus sankabos svirtį arimo kompleksas nesisuka, tuomet būtina iš naujos reguliuoti laidą.

Sankabos laidų reguliavimas

(žr. 1,17 iliustr.)

-Atsukite veržlę 31 ir sureguliuokite varžtą 32 taip, kad laidas taptų įtemptas tinkamai.

-Reguliuokite įtempimą taip, kad prispaudžiančio volelio spyruoklė išsitemptų nuo 5 iki 7 mm (atitinkamai sankabos svirties įtempimo jėgai maždaug antroje dalyje).

-Vėl priveržkite veržlę 31. Baigę reguliuoti vėl uždėkite pleištinio diržo gaubtą I.

-Po tam ikro eksploataavimo laiko gali vėl reikėti reguliuoti laido įtempimą.

17 iliustr.

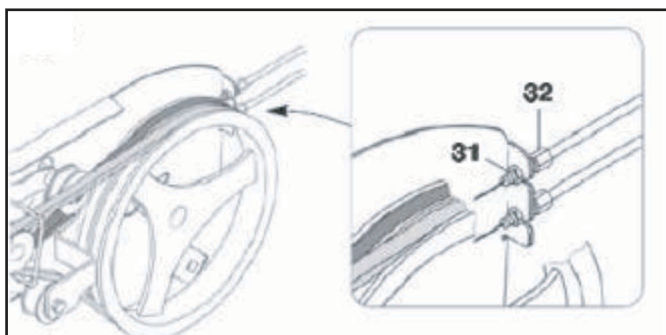

Grandininės transmisijos techninis aptarnavimas
Specialus grandininės transmisijos techninis aptarnavimas kultivatoriams T700, T800 ir T850 nereikalingas. Benzininių HYUNDAI kultivatorių T700, T800 ir T850 reduktoriai - neaptarnaujami. Gamykliniai tepalai tarnauja visą įrangos tarnavimo laiką ir jų nereikia keisti.

Alyvos variklio karteryje keitimas / papildymas (žr. 18 iliustr.)

Būtina tikrinti alyvos lygį variklyje pagal techninio aptarnavimo grafiką. Sumažėjus alyvos kiekiui, tinkamo darbo užtikrinimui, būtina jį papildyti.

Alyvos keitimą atlikite taip:

- Po variklio padėkite talpą alyvos išleidimui.
- 10 mm šešiabriauniu raktu atsukite išleidimo dangtelį esantį ant variklio, po alyvos lygio matavimo strypo dangteliu. Leiskite alyvai ištekėti.
- Vėl uždėkite išleidimo angos dangtelį ir priveržkite jį.

Alyvos kiekį papildykite taip:

- Įsitikinkite, kad kultivatorius pastatytas ant lygaus paviršiaus.
- Atsukite alyvos lygio matavimo strypo dangtelį esantį ant variklio.
- Pasinaudodami piltuvėliu (komplekte netiekiamas) pilkite į karterį aukšto grynumo alyvą. Rekomenduojame naudoti alyvą SAE 10W30. Po užpildymo alyvos lygis turi būti arti alyvos pylimo ertmės viršutinės dalies.

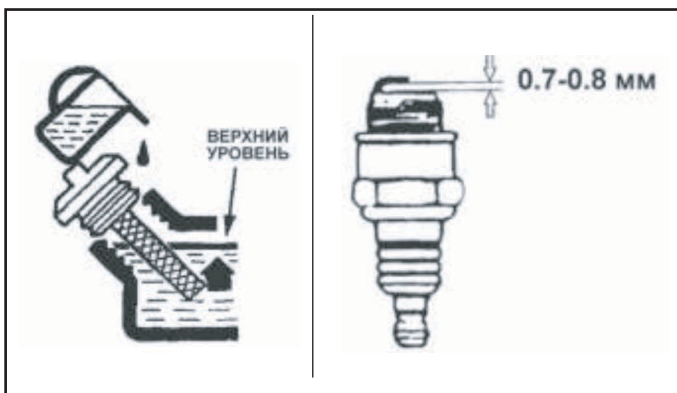

18 iliustr.

19 iliustr.

Oro filtro aptarnavimas

Jei oro filtras reguliariai techniškai aptarnaujamas, tuomet užtikrinamas pakankamas oro tiekimas karbiuratoriumi.

Laikas nuo laiko patikrinkite oro filtrą, ar jis neužsiteršęs.

- Atsukite oro filtro dangtelio spaustuką.
- Išimkite iš korpuso kempininį filtruojantį elementą.
- Išvalykite oro filtro korpuso vidų nuo purvo.
- Kempininį filtruojantį elementą išplaukite šiltu vandeniu. Išdžiovinkite jį.
- Saugų filtruojantį elementą suvilgykite švaria motorine alyva. Išspauskite alyvos perteklių.

- Oro filtrą keiskite nauju kas 50 kultivatoriaus darbo valandų.

Techninis degimo žvakių aptarnavimas(žr. 19 iliustr.)

Degimo žvakė yra svarbi detalė užtikrinanti tinkamą variklio darbą. Geradegimo žvakė turi būti sveika, be priedegų ir su tinkamu tarpeliu.

Degimo žvakę tikrinkite taip:

- Nuimkite degimo žvakės gaubtelį.
- Išsukite degimo žvakę žvakių raktu.
- Apžiūrėkite degimo žvakę. Jei ji įskilusi, tuomet ją būtina keisti. Rekomenduojama naudoti degimo žvakės F6RTC, pavyzdžiui NGKBPR6ES.
- Išmatuokite tarpelį. Jis turi būti 0,7 - 0,8 mm. - Jei žvakė tinkama toliau naudoti nuvalykite ją metaliniu šepečiu nuo priedegų ir nustatykite tinkamą tarpelį.
- Įsukite degimo žvakę į jos vietą naudodami žvakių raktą. Uždėkite degimo žvakės gaubtelį.

Vidaus degimo variklis

Variklis tarnaus ilgai, jei visuomet jame bus pakankamas alyvos lygis, o tepalų ir oro filtrai bus keičiami reguliariai. Variklis bus pakankamai aušinamas, jei aušinimo grotelės visuomet bus švarios.

Sandėliavimas

Sandėliavimo patalpa turi būti sausa ir nedulkėta. Be to, įrangą reikia saugoti vaikams nepasiekiamoje vietoje. Galimus įrangos gedimus reikia šalinti prieš sandėliavimo pradžią, kad ji visuomet būtų paruošta eksploatuoti.

Sandėliavimas žiemos metu

Sandėliuojant įrangą ilgą laiką laikykitės šių sąlygų:

- Visus variklio ir įrangos paviršius, ypač aušinimo grotelės, kruopščiai nuvalykite.

- Visas judančias detales gerai iššepkite alyva arba tepalu.

- Ištuštinkite degalų baką ir karbiuratorių (degalus išbaigti dirbant tuščia eiga, nepatalpoje).

- Išsukti degimo žvakę ir įpilti į variklį apie 3 cm³ motorinės alyvos per degimo žvakės angą.

Utilizavimas

Pakuotė, priedai ir įranga pagaminti iš antriniam naudojimui tinkamų medžiagų. Utilizuojant gaminį ar jo pakuotę reikia jį atsivėlogti.

Šios eksploataavimo instrukcijos nurodymų laiky- masis

HYUNDAI kultivatoriai privalomai sertifikuojami pagal Mašinų ir įrangos saugos reglamentą HYUNDAI kultivatorių naudojimas, techninis aptarnavimas ir sandėliavimas turi vykti tikslai pagal šios eksploataavimo instrukcijos nurodymus.

Gaminio tarnavimo laikas numatytas 3 metams.
Garantinis remonto laikotarpis - 2 metai.

Informacija apie pagaminimo datą ir serijinį numerį pateikiama garantiniame talone. Garantinis talonas laikomas neat-siejama šios naudojimo instrukcijos dalimi.

Gamintojas nebus atsakingas už visus pažeidimus ir žalą atsiradusius dėl saugos technikos nurodymų ir techninio aptarnavimo nurodymų nesilaikymo.

Pirmiausia tai apima:

- gaminio naudojimą ne pagal paskirtį,
- gamintojo neleistų tepimo medžiagų, benzino ir motorinės alyvos naudojimą,
- techninius gaminio pakeitimus,
- netiesioginius nuostolius kilusius dėl su-gedusių detalių naudojimo gaminyje.

Visi skyriuje "Techninis aptarnavimas" nurodyti darbai turi būti reguliariai atliekami. Jei naudotojas negali atlikti techni-
nio aptarnavimo darbų pats, tuomet turi kreiptis į įgaliotą
aptarnavimo centrą ir užsakyti reikalingus darbus. Adresų
sąrašas yra oficialioje mūsų interneto svetainėje:

<http://www.hyundai-direct.com>

Gamintojas nebus atsakingas už žalą atsiradusią dėl techni-
nio aptarnavimo darbų neatlikimo.

Tokiai žalai priskiriama:

- koroziniai pakenkimai ir kitos netinkamo sandėliavimo pasekmės,
- pakenkimai ir pasekmės dėl neoriginalių atsarginių dalių naudojimo,
- pakenkimai dėl techninio patarnavimo ir remonto darbų, kurie atlikti neįgaliotų specialistų.

Mazgas	Veikimas	Kiekvienu kartą, kai naudojate	Po pirmojo mėnesio arba po pirmųjų 20 darbo valandų	Kas 6 mėnesius arba kas 50 darbo valandų	Kasmet arba kas 300 darbo valandų	Kas 2 metus arba kas 500 darbo valandų
Variklių alyva	Patikrinti lygį	●				
	Pakeisti		●	●		
Oro filtras**	Patikrinti	●				
	Išvalyti			●		
Uždegimo žvakė	Pakeisti					●
	Patikrinti, nureguliuoti			●		
Kibirkščių stopintuvas*	Pakeisti				●	
Išvalyti	Išvalyti				●	
	Patikrinti, nureguliuoti				●	
Vožtuvai*	Patikrinti, nureguliuoti				●	
Degimo kamera*	Išvalyti					●
Kuro filtras	Pakeisti				●	
Kuro tiekimo vamzdelis	Patikrinti	●				
	Pakeisti					●

* –Rekomenduojama susisiekti su „HYUNDAI“ autorizuotu serviso centru.

** –**JSPĖJIMAS!** Intervalai tarp patikrinimų ir techninės priežiūros sumažės dirbant tokiomis sąlygomis, kai yra daug dulkių. Nesilaikant techninės priežiūros periodiškumo gali sugesti variklis. Tokiu atveju garantija nebus taikoma.

Techninis aptarnavimas gaminio

Gedima	Galima priežastis	Šalinimas gedimo
Variklis neįsijungia	• variklio apsakų reguliatorius padėtyje STOP	• Pasukti variklio apsakų reguliatorių į padėtį "Greitais"
	• Bake nėra degalų; degalų tiekimo kanalas užkimštas	• Papildyti degalais, išvalyti degalų tiekimo kanalą
	• Bake degalai yra blogi, užteršti arba pasenę.	• Visuomet naudoti šviežius rūšinius degalus, normalų neetiliuotą benziną; išvalyti degalų baką, degalų tiekimo kanalą ir karbiuratorių
	• Užterštas oro filtras.	• Išvalykite oro filtrą
	• Degimo žvakės laido kištukas atjungtas nuo degimo žvakės; aukštos įtampos laidas blogai įtvirtintas kištuke.	• Įstatyti laido kištuką į degimo žvakę; patikrinti jungimus tarp aukštos įtampos laido ir kištuko.
	• Degimo žvakė užsiteršė priedegomis ir yra pažeista; netinkamas atstumas tarp elektrodų	• Nuvalyti degimo žvakę arba ją pakeisti; nustatyti reikiamą atstumą tarp elektrodų
	• Po kelių paleidimo bandymų, variklis "paspringo"	• Išsukti degimo žvakę ir išdžiovinti, keletą kartų patraukti laidą kol degimo žvakė išsukta (degalų tiekimo reguliatorius padėtyje STOP.
Nesklandus paleidimas ar darbo galia variklio mažėja	• Užterštas degalų bakas.	• Išvalyti degalų baką.
	• Užterštas oro filtras	• Išvalykite oro filtrą
	• Degimo žvakė užsiteršė	• Nuvalykite degimo žvakę.
	• Vanduo pateko į degalų baką ir karbiuratorių; karbiuratorius užsikimšo	• Ištuštinti degalų baką; išvalyti degalų tiekimo vamzdyną ir karbiuratorių
Variklis perkaista	• Netinkamas atstumas tarp degimo žvakės elektrodų	• Nustatyti atstumą tarp elektrodų ir
	• Užterštas oro filtras	• Išvalykite oro filtrą
	• Aušinimo grotelės užterštos	• Nuvalykite aušinimo grotelės
	• Variklyje per maž alyvos	• Įpilkite variklinės alyvos
Nuspaudus sankabos svirtis nėra traukos	• Netinkamai sureguliuotas sankabos laidas	• Sureguliuoti sankabos laidą
Padidėjusi vibracija darbo metu	• Variklio pritvirtinimas atsilaisvino	• Priveržti variklio tvirtinimo varžtus

Sisukord

Märkused.....	ik. 94
Eessõna	ik. 95
Tehnilised andmed	ik. 96
Toote kirjeldus	ik. 97
Tooteüldvaade	ik. 98
Komplekt ja komponendid	ik. 99
Ohutusjuhised	ik. 101
Tähiste selgitus	ik. 106
Kokkupanek	ik. 107
Kasutamine	ik. 112
Seadmehooldus	ik. 115
Tõrkeotsing	ik. 123

Märkused

Tähiste selgitused:

T - Tiller (mullafrees)

Hyundai toote seerianumber tabelid vastavalt teabele toote valmistamise kohta:

- 1) Valmistamise aasta
- 2) Nimetatud mudeli esitäh
- 3) Tehniline teave
- 4) Valmistamise kuu
- 5) Seerianr

15ST0600001



Näite selgitus: valmistatud 2015. aasta

Tootja jätab endale õiguse teha muudatusi toodete konstruktsiooni, disaini ja komplekteerimise osas. Kasutusjuhendis olevad pildid võivad erineda reaalsetest toodetest ja nendel olevate kirjade poolest.

Täname, et ostsite HYUNDAI mullafreesi.

Käesolev juhend käsitleb HYUNDAI mullafreeside mudelite ohutust, kasutamist ja hooldamist. See sisaldab kõige uuemat trükkimise ajal kättesaadaval olnud teavet. Tuleb arvestada, et mõned tootja poolt tehtud muudatused ei pruugi juhendis kajastuda. Samuti võivad pildid ja joonised tegelikust tootest erineda. Kasutamisel esinevate probleemide korral kasutage juhendi lõpus olevat kontaktinformatsiooni.

Enne kultivaatori kasutamist tuleb tähelepanelikult läbi lugeda kogu kasutusjuhend. See aitab vältida võimalikke vigastusi ja seadme kahjustusi.

Tehnilised omadused

Mullafrees		T700	T800	T850
Bensiinimootor		4-taktiline IC160	4-taktiline IC200	4-taktiline IC200
Võimsus	A.J.	5,5	6,5	6,5
Mootori pöörlemiskiirus	p/ min	3600	3600	3600
Mootori töömaht	cm ³	163	196	196
Ölikarteri maht	l	0,6	0,6	0,6
Kütusepaagi maht	l	3,6	3,6	3,6
Töölaius kaitseketastega	mm	550	550	800
Kütusepaagi maht	mm	300	300	300
Künnikomplekti (freeside) pöörlemiskiirus mootori pöörlemiskiirusel 3000 p/m	p/ min	114	114 (edasi) 45(tagasi)	114 (edasi) 45(tagasi)
Starter		käsistarter	käsistarter	käsistarter
Ajam		1 edasikäik	1 edasi 1 tagasi	1 edasi 1 tagasi
Müra tase	dB(A)	96	96	96
Kaal	kg	50,1	47,2	51,4

EC DECLARATION OF CONFORMITY

The undersigned, as authorised by: N-PRO SIA

Declares that the following equipment manufactured under Hyundai licence conforms to the following directives:

Machinery Directive 2006/42/EC

Electromagnetic compatibility Directive 2004/108/EC

Equipment Category: Garden technique

Product Name/Model: Gasoline tiller / T 700 / T 850

Type: Gasoline tiller

Product is manufactured and tested in accordance to the following standards:

EN 709:1997+A4:2009/AC:2012; EN ISO 14982:2009

Place of Declaration: N-PRO, Riga, Latvia Signed by: Matiss Upens
Date: 27th October 2017 Position in Company: Managing Director



Name and address of Authorised representative: N-PRO SIA, Mārupes 6 - 2A, Rīga, Latvia, LV-1002

Toote kirjeldus

HYUNDAI motoriniai kultivatoriai yra su galingu naujausios kartos OHV varikliu pagamintu HYUNDAI.

HYUNDAI varikliai pasižymi šiomis savybėmis:

- Didelis galingumas ir mažas svoris.
- Padidintas motorinis resursas virš 2000 valandų.
- Sumažintas triukšmo lygis palyginti su analogiškais varikliais.
- Mažos degalų AI-95 sąnaudos.

HYUNDAI kultivatoriaus savybės:

- Kultivatoriaus transmisija yra grandininė ir perduoda iki 95% variklio sukimo momento.
- HYUNDAI modeliai T800 ir T850 yra su reverso funkcija, o tai žymiai padidina manevringumą ir eksploataavimo patogumą.
- Siaura grandininė HYUNDAI transmisija leidžia lengvai įsikasti į maksimalų 33 cm gylį.
- Patogus transportavimo ratas palengvina transportavimą.
- Reguliuojamas operatoriaus panelio aukštis žymiai palengvina darbą.
- Kaldintos kardo pavidalo frezos lengvai įveikia net neįdirbtas žemes.
- Numatyti šoniniai apsauginiai diskai augalų apsaugai arimo metu.
- Platus pakabinamos įrangos spektras HYUNDAI kultivatorius daro nepakeičiamais pagalbininkais sode.

Toote kirjeldus

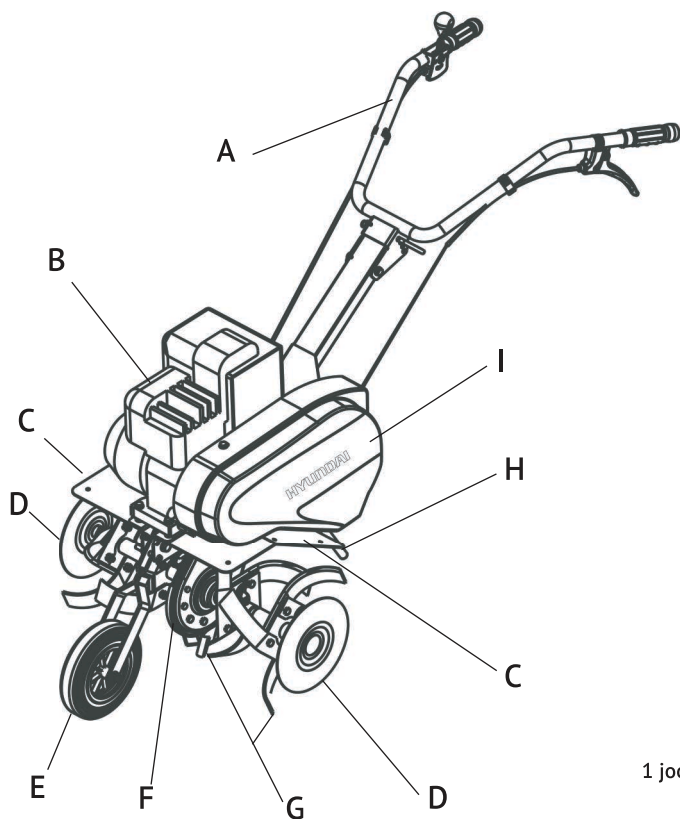

1 joon.

A	Juhtpaneel
B	Mootor
C	Kaitsetiivad
D	Kaitsekettad
E	Transpordiratas
F	Kett-ülekanne
G	Freesid
H	Pinnase töötlemise juhik
I	Kett-ülekannde kaitsekate

Toote komponendid joon. 2

Tarnekomplekti kuulub:

1. Bensiinimootoriga mullafrees	1.tk.
2. Vasak frees	1.tk. (2 tk. T850).
2. Paremp frees	1.tk. (2 tk. T850).
4. Splint 10x34	6.tk.
5. Pinnase töötlemise juhik	1.tk.
6. Splint 8x38	1.tk.
7. Transpordirattad	1.tk.
8. Polt M10x50	1.tk.
9. Vedruklamber	2.tk.
10. Konsool	1.tk.
11. Polt M8x20	3.tk.
12. Seib	4.tk.
13. Mutter M8	3.tk.
14. Kaitsetiivad	1.tk.
15. Juhtpaneel	1.tk.
16. Polt M8x80	1.tk.
17. Kontramutter M8	1.tk.
18. „Sõrm“	1.tk.
19. Vedruklamber	1.tk.
20. Kontramutter M6	1.tk.
21. Klamber	2.tk.

Ülaltoodud järjekorranumbrid vastavad komponente tähistavatele numbritele kasutusjuhendi joonistel (vt joonis 2)

Toote komponendid joon. 2

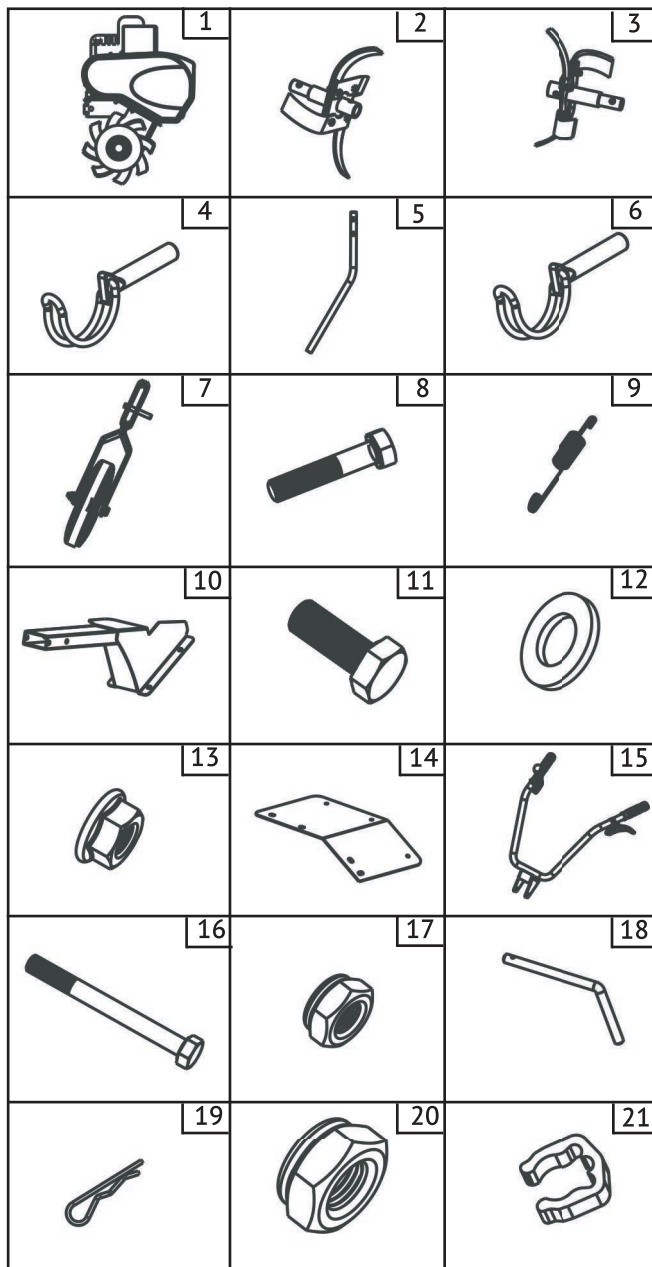

Masinaga töötamisel peate kindlasti järgima allpool loetletud ohutusnõudeid:

- Enne esimest kasutamist tuleb kasutusjuhend tähelepanelikult läbi lugeda ja hoida see edaspidiseks kasutamiseks alles.
 - Enne toote kasutamist peab kasutaja tutvuma mullafreesi funktsioonide ja juhtimisseadmetega.
 - Kasutaja peab teadma, kuidas mullafreesi tööorganid ja mootori koheselt seisata.
 - Mullafreesiga töötamisel peab alati järgima käesolevas juhendis toodud soovitusi. Juhendi mittejärgimine võib põhjustada kehavigastusi või kahjustada seadet.
 - Seadet tohib kasutada ainult siis, kui olete heas füüsilises ja vaimses seisundis.
 - Seadet ei tohi kasutada pärast ravimite, alkoholi või narkootikumide manustamist, kuna need võivad negatiivselt mõjutada kasutaja reageerimisvõimet.
 - Antud seade on mõeldud vaid mulla töötlemiseks külvi eel, külvitöödel ja taimede hooldamisel.
- Mullafreesi kasutamine mingil muul otstarbel on keelatud.

Kehavigastuste oht!

- Mullafreesiga tohib töötada ainult kasutaja, kes on kasutusjuhendi läbi lugenud. Mingil juhul ei tohi lastel lubada seadet kasutada.
- Pidage meeles, et kasutaja kannab vastutust õnnetusjuhtumite või teise isiku vara kahjustamise eest.
- Ärge kunagi kasutage mullafreesi inimeste, laste ja loomade vahetus läheduses.
- Mullafrees vastab Euroopa Liidus kehtivatele ohutusnõuetele. Ohutuse huvides ärge tehke muudatusi seadme konstruktsioonis.

Seadme ettevalmistamine tööks

- Seadme kasutamisel kandke alati tugevast materjalist jalanõusid, mis ei libise, ja pikki pükse.
- Ärge kasutage seadet paljajalu või sandaalides.
- Enne töö alustamist vaadake mullafrees üle veendumaks, et tarvikud ja detailid ei ole kulunud ega kahjustatud. Freesi lõiketerade või kinnituskruvide kahjustamisel tuleb komplekt täielikult välja vahetada, et mitte rikkuda seadme tasakaalustatust.
- Kontrollige tööpiirkond hoolikalt üle ja eemaldage võõrkehad.
- Enne seadmega töö alustamist paigaldage kaitsetiivad:
- Vältige liiga pikaajalist seadmega töötamist, kuna pikaajaline vibratsiooni toime võib kahjustada kasutaja käsi.

Mullafreesiga töötamine

Käivitage mootor vastavalt juhiste, ja ainult siis, kui frees on kasutaja jalgadest ohutus kauguses.

- Kõrvaliste isikute viibimine tööpiirkonnas on keelatud.
- Käed ja jalad ei tohi asetseda pöörlevate osade kohal või all.
- Mitte mingil juhul ärge tõstke või transportige töötava mootoriga seadet.
- Tõstke seadet kahekesi. Selleks haarake kinni käepidemetest ning mullafreesi võllidest. Käte kaitsmiseks kandke alati kaitsekindaid.

Peatage mootor:

- kui seade on järelevalveta,
- enne tankimist,
- enne transportimist.

Kehavigastuste oht!

- Ärge kunagi pange käsi ja jalgu pöörlevate osade kohale või nende alla. Ärge kunagi puudutage pöörlevat freesi.

- Tulekahju vältimiseks ei tohi mootori ega väljalasketoru pinnal olla rohtu, lehti, lekkinud õli (määret) ega küstust.

Hooldus ja remont

- Enne mistahes remondi- või hooldustööd seadmega ühendage lahti süüteküünla juhe.

- Keerake kõik mutrid ja kruvid tugevalt kinni, et seade töötaks tõrgeteta.

- Ohutuse tagamiseks vahetage kulunud või vigastatud detailid aegsasti.

- Mullafreesiga võib töötada ainult päevavalguses või hea kunstliku valgustusega.

- Kui kasutate seadet künklikul maastikul, võib mullafrees ümber kukkuda. Mullafreesi tohib kasutada künklikul maastikul nõlvade kallakuga mitte üle 10% (5,7°).

Kehavigastuste oht!

Kaldenurk 5,7 ° vastab vertikaalsele tõusule 10 cm 100 cm horisontaalse pinna kohta.

- Jälgige, et seade oleks nõlvadel alati õiges asendis. Adraga ei tohi künda liiga järskudel nõlvadel, sest nii võib kaotada kontrolli mullafreesi üle.

- Künklikul maastikul töötamisel peavad olema paigaldatud kõik neli freesi.

- Ärge töötage nõlvaga risti ega edasi-tagasi.

Operaator ei tohi seista nõlval seadmest madalamal, et seadme üle kontrolli kaotamisel mitte jääda mullafreesi alla.

- Künklikul maastikul tuleb liikumissuunda muuta väga ettevaatlikult, et mitte kaotada kontrolli masina üle.

- Töötage masinaga jalakäija kiirusega, kiireliikumine on keelatud. Kiirel liikumisel suureneb võimaliku õnnetuse oht komistamise, libisemise jms. tagajärjel.
- Kivisel pinnasel vähendage freesi sammu.
- Töösügavuse reguleerimiseks suruge pinnase töötlemise juhik mulda suuremal või vähemal määral, muutes survet juhtrauale.
- Liikumissuuna muutmisel või seadme lähenemisel olge eriti ettevaatlikud.
- Mullafreesiga tagurpidi liikumisel jälgige takistusi, et mitte komistada!
- Ärge muutke mootori põhiasendit, ärge pöörake seda kummuli.

Bensiin on väga mürgine ja tuleohtlik!

- Hoidke bensiini ainult selleks ette nähtud mahutites.
- Hoidke bensiini eemal sädemetest, lahtisest leegist, ahjudest, samuti teistest soojus- ja muudest süttimisallikatest.
- Seadet tohib transportida ainult püstiasendis.
- Transportige ainult tühja kütusepaagi ja suletud kütusekraaniga (selle olemasolul) seadet.
- Kütusepaagi tühjendamiseks käitage mootorit väljas seni, kuni kütuse saab otsa.
- Tankige ainult väljas. Ärge suitsege tankimise. Ärge valage kütusepaaki ääreni täis, vaid kõrguseni umbes 4 cm allapoole tankimisava serva, et kütusele jääks paisumisruumi.
- Mootori töötamise ajal ei tohi tankida. Ärge kunagi eemaldage kütusepaagi korki ega lisage bensiini, kui mootor töötab või on kuum.

- Kui Te valasite bensiini üle paagi ääre, siis võib mootorit käivitada alles pärast mootori pinna puhastamist bensiinist. Ärge lülitage süüdet sisse enne, kui bensiiniaurud ei ole hajunud (kuivatage pind).
- Kütusepaagi kork peab olema tihedalt suletud.
- Ohutuse tagamiseks tuleb kontrollida, et kütusevoolikul, bensiinipaagil, paagi korgil ning muudel ühendustel ei oleks kahjustusi ega lekkeid. Vajadusel tuleb vastavad detailid välja vahetada.
- Vigastatud summutid ja kaitseplekid tuleb välja vahetada.
- Ärge jätke seadet bensiiniga kütusepaagis siseruumidesse. On oht, et bensiiniaurud puutuvad kokku avatud tule või sädemetega ning süttivad.
- Enne seadme paigutamist kinnisesse ruumi laske mootoril maha jahtuda.
- Mullafrees väljutab heitgaase seni, kuni mootor töötab. Ärge kasutage motofreesi suletud või halva ventilatsiooniga ruumides. Heitgaasid on mürgised ja eluohtlikud!

Sümbolite selgitus



Garanteeritud müratase Lwa

Tööorganite sidurid

Edasikäigu sidur (T 700, T 800, T850)

Edasikäigu sidur (T 800, T850)

Mootori käivitamisel mitte vajutada.

T 700

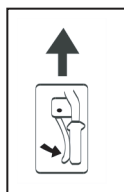

T 800, T 850

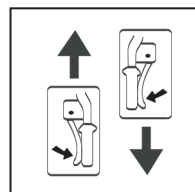

Mootori pöörete regulaator



Kiiresti (maks. pöörded)

Aeglaselt (min. pöörded)

Mootori seiskamine

Freeside paigaldamine

(vt. joon.3)

- Eemaldage kaitsekettad D põhiseadmelt 1.
 - Pidage silmas freeside pöörlemissuunda (vasakule/paremale). Terade löikeservad peavad olemafreeside liikumissuunas.
 - Paigaldage vasak frees 2 ja parem frees 3 juba paigaldatud freesidele.
 - Sisestage splindid 4 vasakule ja paremale, seejärel fikseerimiseks pöörake splindi ots klambri peale.
 - Asetage kaitsekettad freesidele 2/3 ja kinnitage need samuti splintidega 4.
 - Splindid paigaldage vastavalt joonisele.
- Vastasel juhul võivad nad töö ajal avaneda ja välja

joon. 3

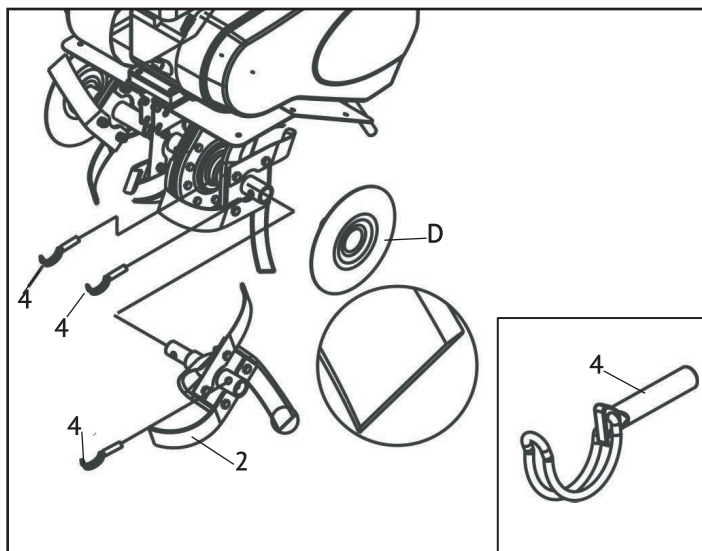

Pinnase töötlemise juhiku paigaldamine

(Vt. joon. 4)

- Pinnase töötlemise juhiku saab kõrguse järgi paigaldada kahte asendisse.
- Paigaldage pinnase töötlemise juhik 5 altpoolt avausse seadme tagaküljel.

Kokkupanek ja töök ettevalmistamine

-Seadke pinnase töötlemise juhik soovitud kõrgusele.

-Sisestage splint 6 ja seejärel fikseerimiseks pöörake splindi ots klambri peale.

joon.4

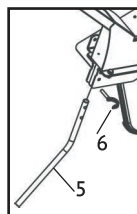

Transpordiratta paigaldamine (Vt. joon. 5)

- Mullafreesi transportimiseks laske ratasalumisse asendisse ja kinnitage selleks ettenähtud avadesse (A).

- Kündmiseks tõstke transpordiratas ülemisse asendisse ja kinnitage selleks ettenähtud avadesse (B).

joon.5

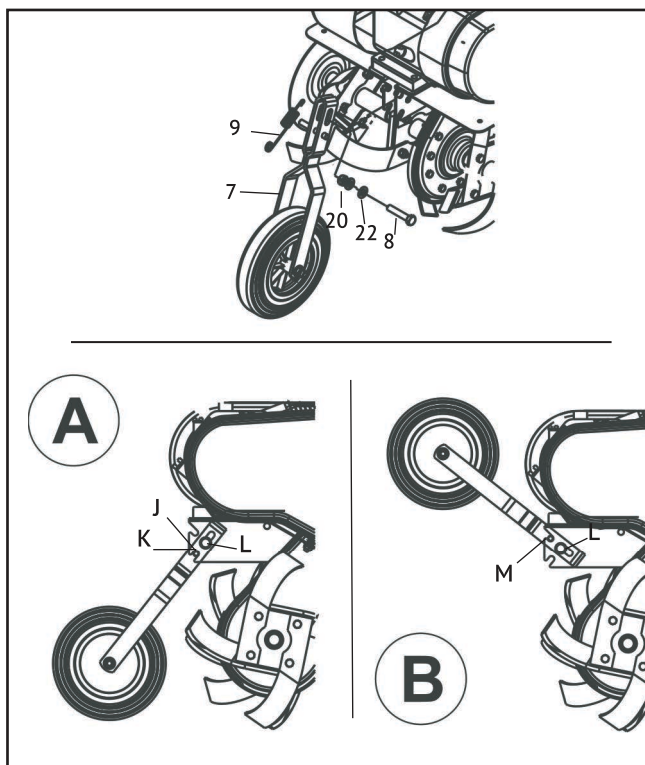

Konsooli paigaldamine (vt. joon. 6)

- Seadme tagaküljel vasakul pool eemaldage juba paigaldatud polt 24, seib 25 ja mutter 26 ning hoidke need alles edasiseks paigaldamiseks.

- Paigaldage konsool 10 põhiseadmele 1.

- Konsool paigaldatakse eelnevalt eemaldatud poldi, seibi, mutri ning pakendis olevate poldide 11, seibide 12 ja mutrite 13 abil.

- Keerake kõik mutrid võimalikult tugevalt kinni.

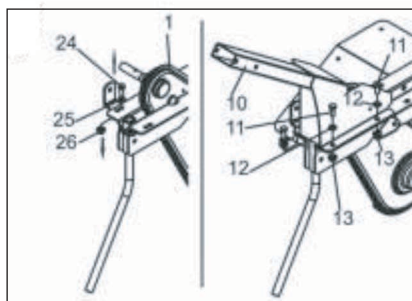

joon.6

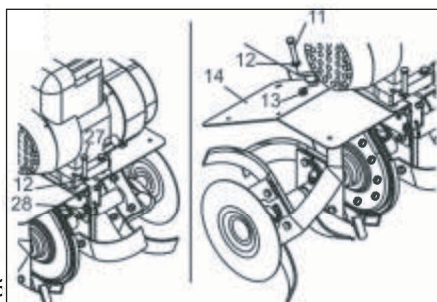

joon.6

Kaitsetiibade paigaldamine (vt. joon. 7)

- Seadme esiküljel paremal pool (mootorikinnitus) eemaldage juba paigaldatud polt 27 ja mutter 28. Hoidke need alles edasiseks paigaldamiseks.

- Paigaldage kaitsetiivad 14 põhiseadme raami alumisele küljele. Kaitsetiivad paigaldatakse eelnevalt eemaldatud poldi- ja mutriga ning pakendis olevate poldi 11, seibi 12 ja mutri 13 abil.

- Keerake kõik poldid võimalikult tugevalt kinni.

Juhtpaneeli paigaldamine (vt. joon. 8)

- Pange juhtpaneel 15 konsooli otsa nii, et konsooli alumine ava oleks kohakuti avausega N juhtraual.
- Keerake kõik mutrid tugevalt kinni, kuid jälgige, et juhtraud konsoolil saaks liikuda.
- Pold 16 sisestage aukudesse ning kinnitage seibi 12 ja kontramutri 17 abil.
- Seadke juhtraud 15 soovitud asendisse (juhtraual on viis võimalikku asendit, vt punkti „Juhtraua kõrguse reguleerimine”).
- Sisestage „Sõrm” 18 ja fikseerige see vedruklambri 9 abil.

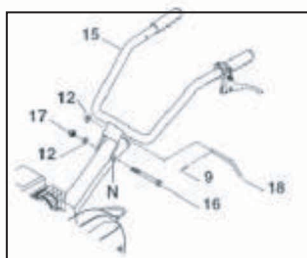

joon.8

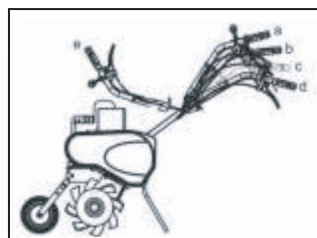

joon.9

Juhtpaneeli kõrguse reguleerimine (vt. joon.8 ja 9)

- Juhtpaneeli töökõrgust saab seada asenditesse a – d.
- Eemaldage juhtraualt vedruklamber 9 ja „sõrm” 18.
- Paigaldage juhtraud 15 soovitud asendisse.
- Sisestage uuesti „Sõrm” 18 ja fikseerige see vedruklambri 9 abil.
- Asendis e on juhtpaneel kokku pandud. Selles asendis saab seadet kompaktselt hoiustada. Hoidke „Sõrm” ja vedruklamber alles, paigaldades need tagasi konsoolile.

Gaasihoova ja siduritrossi paigaldamine (vt. joon. u 10)

- Kinnitage gaasihoob O juhtpaneeli 15 külge poldi 16 ja kontramutri 17 abil.
- Kinnitage edasikäigu siduritross P (alumine tross) musta sidurihoova Q külge.
- Tõmmake siduritrossi kõri ettepoole ja kinnitage see hoova hoidiku külge.
- Kinnitage tagasikäigu siduritrossi R ots (ülemine tross) punase sidurihoova S külge ja seejärel kinnitage siduritrossi kõri hoova hoidiku 1 külge.
- Kinnitage siduritrossid vasakul ja paremal klambrite 21 abil juhtpaneeli 15 külge.

10 joon.

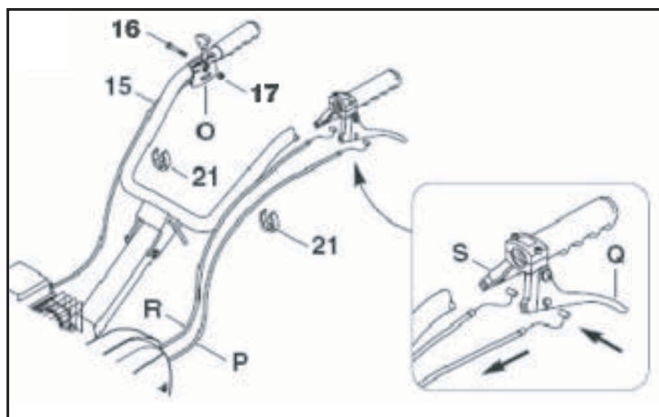

Juhtraua juhtelemendid (vt. joon.11)

- Gaasihoob O.
- Edasikäigu sidurihoob Q (must)*
- Tagasikäigu sidurihoob S (punane)*
- Juhtraua T kõrguse reguleerimine*

*mudelitele T800, T850

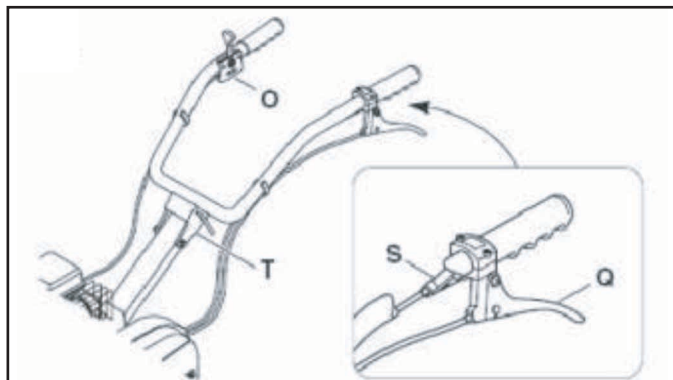

Kütus ja mootoriõli (vt. joon. 12)

- Enne esimest käivitamist kallake kindlasti sisse mootoriõli!

Mootoriõli:

- Teabe kasutatava mootoriõli ja selle nõutava koguse kohta leiate seadme Tehnilistest andmetest.

- Regulaarselt kontrollige õli taset mootoris.

Õlitase peab olema ettenähtud tasemete vahemikus.

Kütus

- Kasutage ainult värsket margikütust, tavalist

pliivaba bensiini oktaanarvuga 95. Tankimiseks kasutage

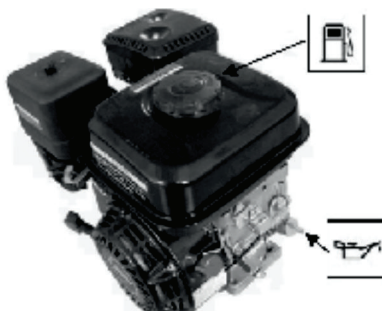

Ettevalmistamine tööks

- Freesid võimaldavad masinal liikuda edasi.
- Freeside pöörlemiskiirust saab muuta mootori pöörete arvu reguleerimisega gaashoova abil.
- Mullafreesi paigal hoides kaevuvad freesid maasse.
 - Pinnase töötlemise juhiku võib paigaldada erinevale töösügavusele. Kui pinnase töötlemise juhikut surutakse sügavamale pinnasesse, kaevuvad ka freesid sügavamale ja mullafreesi edasiliikumine aeglustub.
 - Kui pinnase töötlemise juhik on seatud kõrgemale, kaevuvad ka freesid vähem mulla sisse ja masina edasiliikumine kiireneb.
 - Ärge töödelge niisket mulda, kuna sel juhul tekivad kamakad, mida on raske lõhkuda. Kuiv ja raske muld võib nõuda teistkordset töötlust.
 - Tööelementide blokeerimisel kõrvaliste esemete poolt, tuleb sidurihoob koheselt vabastada, mootor välja lülitada ja esemed eemaldada. Seejärel tuleb kontrollida, kas tööelemendid on vigastunud või deformeerunud, vajadusel kahjustada saanud osad vahetada.

Mootori käivitamine ja seiskamine (vt. joon. 13)

- Kui mootor on külma, seadke karburaatori U seguklapp asendisse CHOKE.
- Kui mootor on soojenenud, seadke karburaator U seguklapp asendisse RUN.
- Seadke gaasihoob O sümbolile „jänes” (max).
- Hoides juhtrauast kinni, tõmmake starteri tross V aeglaselt pingule. Seejärel tõmmake järsult, venitades trossi järsult käe pikkuselt välja.
- Vajadusel korrake toimingut seni, kuni mootor käivitub.
- Laske tross aeglaselt tagasi algasendisse, et käivitusmehhanism saaks selle kokku rullida. Pärast käivitumist seadke karburaatori U seguklapp asendisse RUN.
- Mootori seiskamiseks seadke gaashoob O asendisse STOP.

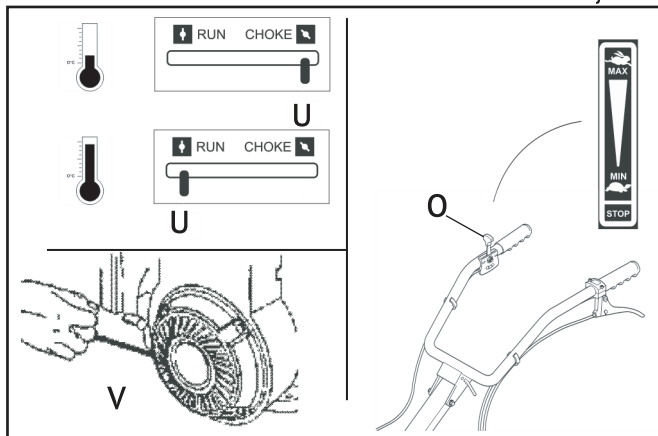

Tööelemendi siduri kasutamine (vt. joon. 14)

- Mootori käivitamisel ärge vajutage siduri hooba!
- Edasi*- või tagasikäigu** ajamid lülitatakse sisse vastavate sidurihoobadega.

**Ärge lükake mõlemad hoovad korraga !!!
See võib murda edastamiseks.**

-Musta hoova Q abil lülitatakse sisse edasikäik.

Punase hoova S abil lülitatakse sisse tagasikäik.*

Hoova lahtilaskmisel peatuvad freesid automaatselt.

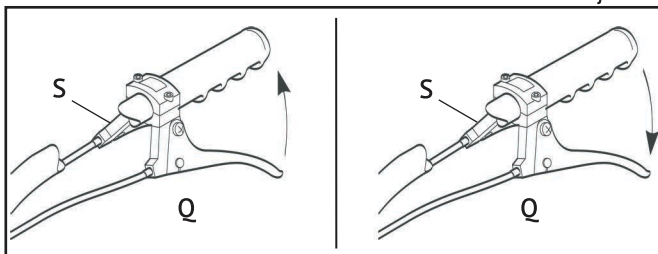

*mudelitele T 800, T850

Freeside paigaldamine/mahavõtt (vt. joon. 15)

- Et edaspidine paigaldamine sujuks, on lahtivõtmisel oluline jälgida detailide lahtivõtmise järjekorda.
- Puhastamiseks eemaldage freesid. Pärast iga puhastamist kandke peale standardne korrosioonikaitsevahend.
- Kündmisel pidage silmas freeside pöörlemissuunda (vasakule/paremale). Freeside lõikeservad peavad mullafreesi edasiliikumisel olema mullafreesi liikumissuunas.
- Paigaldage freesid lahtivõtmisele vastupidises järjekorras ja jälgige seejuures splintide 4 asendit (vt. joonis 15).
- Splindid tuleb paigaldada õigesti, vastasel juhul võivad nad töö ajal lahti tulla ja välja kukkuda.

joon.15

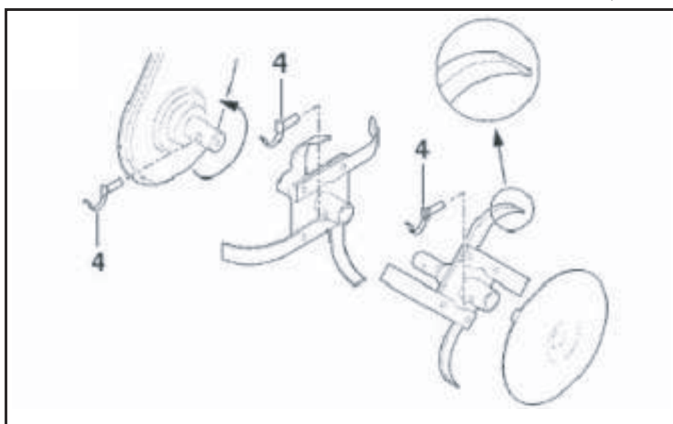

Veorihma vahetamine (vt. joon. 1.16)

- Eemaldage ülekande kate!
- Et edaspidine paigaldamine sujuks, on lahtivõtmisel oluline jälgida detailide lahtivõtmise järjekorda. Tagasikäigu kiilrihma eemaldamiseks tuleb kõigepealt maha võtta edasikäigu kiilrihm.

- Võtke juhtrullikult maha edasikäigu kiilrihm 29* ja tagasikäigu kiilrihm 30**. Paigaldage uus kiilrihm mahavõt-
misele vastupidises järjekorras.

- Paigaldamise lõpetamisel kontrollige siduritrossi pingutust.

joon. 16

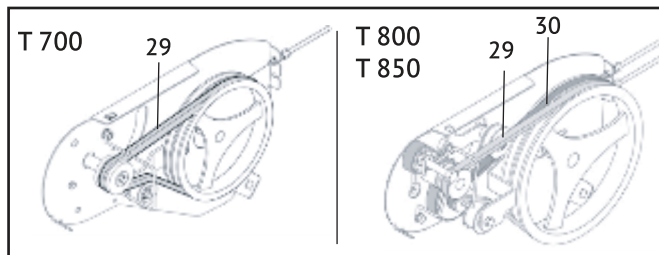

Enne kõiki seadme hooldus ja -puhastustöid, transportimist ning ladustamist tingimata ühendage lahti süüteküünla juhe, et vältida mootori juhuslikku käivitamist.

Hooldus- ja puhastustöid võib teha ainult pärast seda, kui mootor on jahtunud.

Seadme puhastamine.

- Puhastage seadet hoolikalt. Korralik hooldamine kaitseb seadet vigastuste eest ja pikendab

- Pärast iga kasutamist tuleb kultivaator mullast ja tolmust täielikult puhastada ning freesidelt eemaldada pealekeerdunud rohi.

- Kontrollige seadme seisukorda (keermestatud elementide pingutust, vigastatud detailide olemasolu).

- Ärge kunagi suunake veejuga mootori komponentidele, tihenditele ja tugielementidele.

Ülaltoodud juhiste eiramise tulemuseks võib olla kallis, garantii alla mittekuuluv remont.

Siduritrosside õige pingutamine. (vt. joon.11)

- Tõmmake starteritross välja. Freesid ei tohi tõmbamise ajal hakata liikuma.
- Liigutage vaheldumisi edasikäigu sidurihooba Q, tagasikäigu sidurihooba S ja samal ajal tõmmake starteritrossist, misjärel freesid peaksid hakkama liikuma.
- Kui alla vajutatud sidurihoova puhul freesid ei pöörle, tuleb siduritrosse reguleerida.

Siduritrosside reguleerimine

(Vt. joon.1.17)

- Keerake mutter 31 lahti ja reguleerige polt 32 selliselt, et tross oleks õigesti pingutatud.
- Seadke pingutus selliseks, et pingutusrulli vedru veniks 5-7 mm (vastab sidurihoova liikumise teisele poolele selle kokkusurumisel).
- Keerake mutter 31 uuesti kinni. Pärast reguleerimist paigaldage kiilrihma kate I tagasi oma kohale.
- Kasutuse käigus tuleb pingutust vajadusel uuesti reguleerida.

joon.17.

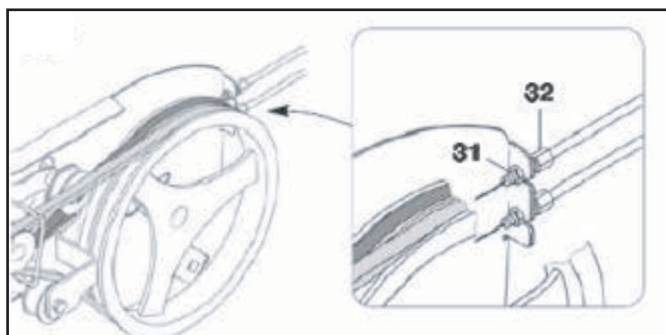

Kettülekande hooldus

Mullafreesidele T700, T800, T850 ei ole kettülekande erihooldus vajalik. Bensiinmootorigamulla freesidel HYUNDAI T700, T800, T850 on hooldevaba reductor. Määre on lisatud tootmise käigus ja ei vaja vahetamist toote eluajal.

Õlivahetus / Õli lisamine mootori karterisse (vt. Joon. 18)

Õlitaset mootoris tuleb kontrollida vastavalt hooldusgraafikule. Õlitaseme alanemisel tuleb õli lisada, et tagada seadme nõuetekohane töö.

- Asetage mootori alla õlikogumisnõu.
- 10 mm kuuskantvõtme abil keerake lahti mootori õlimõõtevarda kaane all asuv väljalaskekork.

Laske õlil välja voolata.

- Asetage väljalaskekork oma kohale tagasi ja keerake kinni.

Õli lisamine toimub järgmiselt:

- Veenduge, et mullafrees seisab tasasel pinnal.
- Keerake lahti mootori õlimõõtevarda kaas.
- Lehtri abil (ei kuulu komplekti) valage

karterisse kõrge puhtusastmega mootoriõli.

- Soovitakse kasutada õli SAE 10W30. Täitmise järel peab õlitase olema õlivalamise avause lähedal.

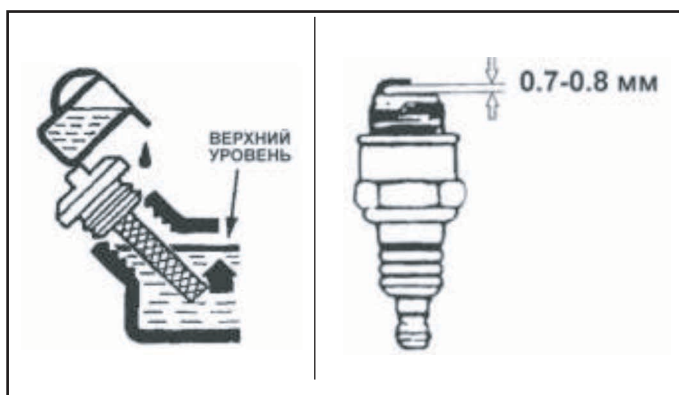

joon.18

joon.19

Õhufiltri hooldus

Regulaarne õhufiltri hooldus võimaldab säilitada piisava õhuvoolu karburaatoris.

Kontrollige aeg-ajalt õhufiltri puhtust:

- Keerake lahti õhufiltri ülemise kaane klamber.
- Eemaldage filtrikäsni korpusest
- Puhastage õhufiltri korpus mustusest.
- Peske filtrikäsni sooja vee ja pesuvahendiga.

Kuivatage filtrikäsni.

- Niisutage filtrikäsna puhta masinaõliga.

Väänake liigne õli välja.

- Vahetage õhufiltrit iga mullafreesi 50 töötunni järel.

Süüteküünalde hooldus (vt. joon. 19)

Süüteküünal on oluline seade mootori nõuetekohase töö tagamiseks. Hea süüteküünal peab olema terve, tahmata ja õige elektrodide vahega.

Süüteküünla kontrollimiseks tehke järgmist:

- Eemaldage süüteküünla kate.
- Keerake süüteküünal süüteküünla võtme abil välja.

-Vaadake süüteküünal üle. Kui küünal on pragunenud, siis tuleb see välja vahetada. Soovitatav on kasutada süüteküünalt F6RTC, näiteks NGKBPR6ES.

- Mõõtke vahemikku elektrodide vahel. See peaks olema 0,7-0,8 mm.

-Süüteküünla taaskasutuse puhul puhastage küünal traatharjaga, et eemaldada tahm ja seejärel seadke õige vahemik.

-Keerake süüteküünal süüteküünla võtme abil oma kohale. Paigutage süüteküünla kate oma kohale.

Sisepõlemismootor

Seadme pika eluea tagamiseks on eriti oluline piisav õlitase ja regulaarne õli- ning õhufiltrite vahetus. Mootori piisava jahutuse tagamiseks peavad jahutusribid olema alati puhtad.

Hoiustamine

Hoiuruum peab olema kuiv ja tolmuvaba. Lisaks tulebseadet hoida lastele kättesaamatus kohas. Võimalikke masina rikkeid tuleks kõrvaldada enne selle hoiustamist, et masin oleks alati töövalmis.

Hoiustamine talveperioodil

Masina pikaajalise tööseisaku puhul tuleb järgida järgmisi nõudeid:

- Kõik mootori ja seadme välised osad, eriti jahutusribid tuleb hoolikalt puhastada.
- Kõiki liikuvaid osi tuleb hästi määrida õli või määrdega.
- Tühjendage kütusepaak ja karburaator (tühikäigul ja ainult vabas õhus).
- Eemaldage süüteküünal ja valage mootoris läbi süüteküünla ava umbes 3 cm³ mootoriõli.

Kasutuselt kõrvaldamine

Pakend, tarvikud ja seade on valmistatud taaskasutuseks sobivatest materjalidest. Seda tuleb silmas pidada toote või selle pakendi kasutuselt kõrvaldamisel.

Käesoleva kasutusjuhendi juhiste järgimine.

HYUNDAI mullafreesid on sertifitseeritud vastavalt masinate ja seadmete ohutustehnilistele eeskirjadele HYUNDAI mullafreesikasutamine, hooldus ja ladustamine peavad toimuma täpselt nii, nagu on kirjeldatud käesolevas kasutusjuhendis.

Seadme tööiga on 3 aastat.

Garantiiremondi kehtivuse aeg on 2 aastat.

Valmistamise kuupäev ja seerianumber on toodud garantiitalongil. Garantiitalong on käesoleva kasutusjuhendilahutamatuks osaks. Tootja ei vastuta ohutusnõuete ja hooldusjuhiste täitmata jätmisega põhjustatud vigastuste ja kahjude eest.

See hõlmab eelkõige:

- toote mittesihipärast kasutamist.
- tootja poolt mitteettenähtud määrdeainete, bensiini ja mootoriõli kasutamist
- tehniliste muudatuste tegemist tootes
- defektsete detailidega toote kasutamisest põhjustatud kaudseid kahjusid.

Kõiki peatükis „Hooldus” märgitud töid tuleb teha regulaarselt. Kui kasutaja ei saa nimetatud hooldustöid teha ise, tuleb võtta ühendust volitatud teenindusega ja tellida vajalikud tööd. Aadresside nimekirja leiate meie ametlikul kodulehel:

<http://www.hyundai-direct.com>

Tootja ei vastuta tegemata hooldustöödest põhjustatud kahju eest. Taoline kahju on muuhulgas järgmine:

- Korrosioonist tekitatud kahju ja muud ebaõige hoiustamise tagajärjed
- Mitte-originaalvaruosade kasutamisest tulenevad kahjustused ja tagajärjed
- Mitte volitatud spetsialistide poolt tehtud hooldustöödest tulenevad kahjustused.

Soovitatav hooldusgraafik:

Üksus	Toiming	Igal kasutuskorral	Esimese kuu või esimeste 20 töötunni jarel	Iga kuue kuu või 50 töötunni tagant	Iga aasta või 300 töötunni tagant	Iga kahe aasta või 500 töötunni tagant
Mootoriõli	Kontrollida taset	●				
	Vahetada		●	●		
Õhufilter**	Kontrollida	●				
	Puhastada			●		
	Vahetada					●
Süüteküünl	Kontrollida, reguleerida			●		
	Vahetada				●	
Sädemepüüdi*	Puhastada				●	
Pöördeid tühkaiigul*	Kontrollida, reguleerida				●	
Klapid*	Kontrollida, reguleerida				●	
Põlemiskamber*	Puhastada					●
Kütusefilter	Vahetada				●	
Kütusevoolik	Kontrollida	●				
	Vahetada					●

* – Soovitatav võtta ühendust HYUNDAI autoriseeritud hooldusesindusega.

** –**Hoiatus!** Kontrolli- ja hooldusintervall on lühem, kui seadet kasutatakse tolmustes oludes. Hooldusintervallidest mittekinnipidamine võib põhjustada mootori rikkeid, mida ei käsitleta garantiiuhtumitena.

Rikkeotsing

Rike	Võimalik põhjus	Rikke kõrvaldamine
Mootor ei käivitu	• Mootori gaasihoob on asendis STOP	• Seada mootori gaasihoob asendisse „Kiire”
	• Paagis ei ole kütust; kütusetoru on ummistunud.	• Lisada kütust, puhastada kütusetoru
	• Paagis on kehv, must või vana kütus	• Kasutada ainult värsket margikütust, tavalist plüvaba bensiini oktaanarvuga 92; puhastage kütusepaak, kütusetoru ja karburaator
	• Õhufilter on määrdunud	• Puhastada õhufilter
	• Süüteküünla juhtme pistik on lahti; kõrgepinge juhe pistikus on halvasti kinnitatud.	• Ühendada juhtme pistik süüteküünlaga; Kontrollida ühendust kõrgepinge juhtme ja pistiku vahel
	• Süüteküünal on kahjustatud või tahmane; vale kaugus elektrodide vahel	• Puhastada või vahetada süüteküünal; seadke õige elektrodide vahe
	• Mitme käivituskatse järel mootor „uppus”	• Keerata süüteküünal välja ja kuivatada, mõned korrad tõmmata käivitustrossi välja keeratud süüteküünlaga (kütuse etteande regulaator on asendis STOP.
Raskendatud käivitus või mootori võimsus väheneb	• Kütusepaak määrdunud	• Puhastada kütusepaak
	• Õhufilter on määrdunud	• Puhastada õhufiltrit
	• Süüteküünal on tahmunud	• Puhastada süüteküünal
	• Vesi kütusepaagis või karburaatoris karburaator on ummistunud	• Tühjendada kütusepaak; kütusetoru ja karburaator puhastada
Mootor kuumeneb üle	• Vale süüteküünla lelektrودide vahe	• Seada süüteküünla elektrodide õige vahe
	• Õhufilter on määrdunud	• Puhastada õhufiltrit
	• Jahutusribid on määrdunud	• Puhastada jahutusribid
	• Liiga madal õlitase mootoris	• Mootoriõli juurde kallata
Sidurihoova vajutamisel masin ei hakka liikuma	• Siduri hoob ei ole õigesti seadistatud	• Reguleerida siduritrossi
Suurenenud vibratsioon töö ajal	• Mootori kinnitus on nõrgenenud	• Pingutada mootori kinnituspolte

www.hyundai-direct.com

HYUNDAI

KOTO Industry LLC, USA 817 S Main St, Las Vegas, NV, 89101

EU Importer / EU Importeur / ES Importētājs / EL Importija / ES Importuotojas:
SIA «N-PRO» Mārupes iela 6 - 2A, Rīga, Latvija, LV1002

Импортер в РФ:
ООО «НЕОС ПРО», 123007, Россия, г. Москва, ул. 5-я Магистральная, д. 15

Імпортер в Україні:
ТЗОВ «Візард Технікс», 03026, Україна, м. Київ, Столичне шосе 100
ТЗОВ «Орієнт Технікс», 03045, Україна, м. Київ, вул. Новопирогівська 56



Made in PRC / Ražots Ķīnā / Toodetud Hiinast / Pagaminta Kīnija / Виготовлено в КНР /
Сделано в КНР

Licensed by HYUNDAI Corporation, Korea